



NOTICE TECHNIQUE

CDS12

Coffret de surveillance à sécurité positive



1- Sommaire

| | |
|---|----|
| 2- Avertissements..... | 1 |
| 3- Consignes de sécurité..... | 2 |
| 4- Réception - Stockage..... | 2 |
| 5- Garantie..... | 2 |
| 6- Présentation du produit..... | 3 |
| 7- Dimensions et caractéristiques techniques du produit..... | 3 |
| 8- Raccordements électriques et mise en œuvre..... | 4 |
| 9- Précaution..... | 4 |
| 10- Mise en service..... | 5 |
| 11- Entretien et maintenance..... | 5 |
| 12- Gestion des déchets..... | 5 |
| 13- Raccordements électriques CDS12 (avant 2018)..... | 6 |
| 13.1- Synoptique de raccordements avec voyant défaut 230 V et buzzer en option..... | 6 |
| 13.2- Schémas de raccordements électriques avec voyant 230 V et buzzer en option..... | 6 |
| 13.2.1- MCC..... | 7 |
| 13.2.2- MCC ECO..... | 8 |
| 13.2.3- EXTH ECO..... | 9 |
| 13.2.4- ECOA..... | 10 |
| 13.2.5- EXTH ECOWATT PR/PM - PR/PM SIGFOX 04 à 22..... | 11 |
| 13.2.6- EXTH ECOWATT PR/PM - PR/PM SIGFOX 30 à 48 avec contrôleur OJ..... | 12 |
| 13.2.7- EXTH ECOWATT PR/PM - PR/PM SIGFOX 30 à 48 avec contrôleur COMPACTO..... | 13 |
| 14- Raccordements électriques CDS12 avec relais pour version V1 (avant 2018)..... | 14 |
| 14.1- Synoptique de raccordements avec coffret de report d'alarme..... | 14 |
| 14.2- Schémas de raccordements électriques avec coffret de report d'alarme..... | 14 |
| 14.2.1- MCC..... | 15 |
| 14.2.2- MCC ECO..... | 16 |
| 14.2.3- EXTH ECO..... | 17 |
| 14.2.4- ECOA..... | 18 |
| 14.2.5- EXTH ECOWATT PR/PM - PR/PM SIGFOX 04 à 22..... | 19 |
| 14.2.6- EXTH ECOWATT PR/PM - PR/PM SIGFOX 30 à 48 avec contrôleur OJ..... | 20 |
| 14.2.7- EXTH ECOWATT PR/PM - PR/PM SIGFOX 30 à 48 avec contrôleur COMPACTO..... | 21 |
| 15- Raccordements électriques CDS12 (à partir de 2018)..... | 22 |
| 15.1- Synoptique de raccordements avec voyant 230 V et buzzer en option..... | 22 |
| 15.2- Schéma de raccordements électriques SDP17, VS08, voyant défaut 230 V et buzzer en option..... | 23 |
| 16- Raccordements électriques CDS12 avec relais pour version V1 (à partir de 2018)..... | 24 |
| 16.1- Synoptique de raccordements avec coffret de report d'alarme..... | 24 |
| 16.2- Schéma de raccordements électriques SDP17, VS08, coffret de report d'alarme..... | 25 |
| Annexe..... | 26 |
| Extrait de la notice du RMEC (EXTH ECOWATT PR/PM - PR/PM SIGFOX)..... | 26 |
| Accès aux fonctionnalités..... | 26 |
| Calibration des capteurs de pression intégrés..... | 26 |
| Réglages EXTH ECOWATT PR 4, 6, 10, 22..... | 26 |
| Réglages EXTH ECOWATT PR 30, 38, 48 avec contrôleur OJ..... | 26 |
| Réglages EXTH ECOWATT PM 4, 6, 10, 22..... | 27 |
| Réglages EXTH ECOWATT PM 30, 38, 48 avec contrôleur OJ..... | 27 |
| Réglages EXTH ECOWATT PR 30, 38, 48 avec contrôleur COMPACTO..... | 28 |
| Réglages EXTH ECOWATT PM 30, 38, 48 avec contrôleur COMPACTO..... | 29 |
| Réglage du coffret de report d'alarme..... | 30 |

2- Avertissements

Ce produit a été fabriqué en respectant de rigoureuses règles techniques de sécurité, conformément aux normes de la CE.

Vérifier que le produit dont vous disposez est conforme à celui commandé et que les caractéristiques inscrites sur la signalétique sont compatibles avec celles de l'installation.

Avant d'installer et d'utiliser ce produit, lire attentivement ces instructions qui contiennent d'importantes indications pour votre sécurité et celle des utilisateurs pendant l'installation, l'utilisation et l'entretien.

Ce manuel contient les informations destinées à l'ensemble du personnel exposé aux risques d'utilisation du produit afin de prévenir les éventuels dommages sur les personnes et/ou objets suite à une manipulation ou opération de maintenance.

Les normes et recommandations indiquées ci-après sont le reflet des normes en vigueur, tout particulièrement pour ce qui concerne la sécurité. Nous recommandons à toutes les personnes exposées à des risques de respecter scrupuleusement les normes de prévention des accidents.

MVN ne pourra en aucun cas être tenu responsable des éventuels dommages corporels ou matériels dus au non-respect des normes de sécurité ainsi que des éventuelles modifications apportées au produit.

Vérifier régulièrement les étiquettes/marquages du produit. Ces dernières doivent être remplacées lorsqu'elles deviennent illisibles. Une fois l'installation terminée, laisser ce manuel à la disposition de l'utilisateur final pour toute consultation ultérieure.

3- Consignes de sécurité

La mise en oeuvre de cet appareil, les réglages et toute intervention doivent être effectués par un électricien professionnel appliquant les règles de l'art, les normes d'installation et les règlements de sécurité en vigueur.

Avant la mise sous tension, vérifier que la tension d'alimentation correspond bien aux indications portées sur le produit : le raccordement d'une tension différente peut mener à sa destruction.

Ce matériel devant être incorporé à une installation, la conformité de l'ensemble doit être réalisée et déclarée par l'incorporateur final.

Ne pas modifier le câblage d'usine. Rester conforme aux plans d'installation et de raccordement préconisés par le constructeur. Contacter notre SAV avant toute modification d'installation ou de câblage.

Le moteur et autres accessoires qui le nécessitent doivent être mis à la terre par l'intermédiaire de ce produit.

Les signaux électriques délivrés par cet appareil ne doivent pas être utilisés à d'autre fin que celle décrite dans cette notice, le non-respect de cette indication pouvant avoir des conséquences graves pour l'opérateur et/ou le matériel.

Des arrêts d'urgence doivent être installés sur toute machine nécessitant cette fonction.

Sectionner et consigner l'alimentation avant toute intervention (opérations d'installation et de maintenance) effectuée par le personnel habilité (interrupteur-sectionneur de proximité défini suivant IEC947-3/695-2-1).

Même lorsque ce produit est coupé de l'alimentation réseau, il peut contenir des niveaux de tension dangereux issus de circuits de commande externes.



Risque de choc et d'arc électrique.

4- Réception - Stockage

Chaque produit est scrupuleusement contrôlé avant expédition. A réception de celui-ci, vous devez vérifier qu'il n'a pas été endommagé pendant le transport. Si c'est le cas, émettre, dans les 72 h, des réserves au transporteur par lettre recommandée avec A.R. en reprenant l'ensemble des réserves constatées lors de la

livraison. La réception sans réserve du matériel prive l'acheteur de tout recours contre MVN.

Le produit doit être stocké à l'abri des intempéries, des chocs et des souillures dues aux projections de toute nature durant son transport l'amenant du fournisseur au client final, et sur le chantier avant installation.

- Température admissible : -20°C à +60°C. - Humidité relative : 95% maxi sans condensation.

5- Garantie

Tout retrait ou adjonction de matériel au sein du produit, ainsi que toute intervention sur le câblage initial sont interdits sans notre autorisation, sous peine d'annulation de l'homologation et de la garantie.

L'appareil doit être utilisé selon les spécifications du constructeur, faute de quoi la fonction qu'il se doit d'assurer pourrait être compromise.

Le matériel fourni est normalement garanti 12 mois à compter de la date de facturation.

Sont exclus de notre garantie : les défauts liés à une utilisation anormale ou non conforme aux préconisations de nos notices, les défauts constatés par suite d'usure normale, les incidents provoqués par la négligence, le défaut de surveillance ou d'entretien, les défauts dus à la mauvaise installation des appareils ou aux mauvaises conditions de stockage avant montage.

En aucun cas, MVN n'est responsable du matériel transformé, réparé ou démonté, même partiellement.

6- Présentation du produit

Boîtier d'asservissement à sécurité positive.

Un voyant de défaut lumineux 230 V et, en option, un buzzer ou un coffret de report d'alarme à LED doit être installé dans les parties communes afin d'avertir de l'état de fonctionnement.

7- Dimensions et caractéristiques techniques du produit

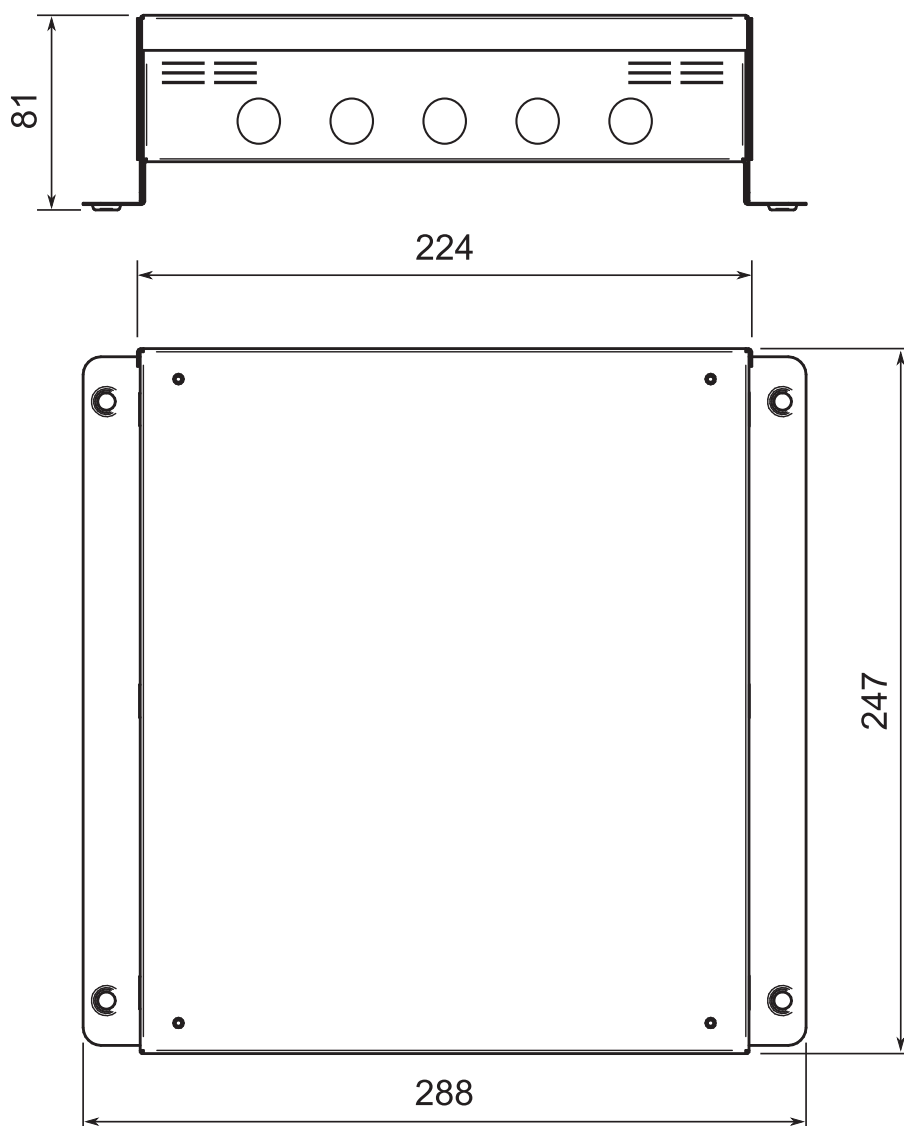

- Indice de protection : IP44.
- Matière première : acier prélaqué.
- Coloris : RAL 7035.



Ce boîtier doit toujours être fixé sur un support vertical plein pour garantir son indice de protection.

8- Raccordements électriques et mise en œuvre



Couper et consigner l'alimentation électrique avant toute intervention.

Le boîtier CDS12 peut être positionné soit à l'extérieur en toiture terrasse soit en toitures combles . Son installation doit être effectué par un professionnel qualifié conformément aux textes et règlement de sécurité en vigueur. La protection de l'alimentation électrique doit être assurée en tête d'installation des services généraux par un interrupteur ou disjoncteur différentiel 300 mA de calibre approprié.

La mise en œuvre du système associant le coffret CDS12 doit être réalisé conformément à la NF-C-15-100 relative aux installations électriques basse tension.

Le coffret est équipé de presse-étoupes permettant les raccordements électriques.



Tout perçages ou modifications sur le coffret sont interdits (dégradation de l'indice de protection), l'utilisation des presse-étoupes est obligatoire pour le passage des câbles.

Raccordement de l'alimentation électrique du boîtier :

- alimentation secteur reprise sur un disjoncteur spécifique (10 ou 16 A selon le cas) dépendant de la colonne des services généraux de l'immeuble correspondant aux piles de logements traités,
- tension monophasé 230V +/- 10% + terre,
- fréquence 50-60 Hz +/- 5Hz.

Ce coffret permet d'asservir un voyant 230 V et un buzzer en option ou un coffret de report d'alarme à LED comprenant deux voyants lumineux avec option buzzer équipé d'une signalétique « fonctionnement ventilation » et doit être positionné au rez-de-chaussée de chaque entrée. Ces voyants déportés permettent de surveiller le bon fonctionnement de l'installation.

La puissance électrique de chaque ventilateur n'est pas fournie par le coffret. Chaque ventilateur est alimenté par sa propre alimentation 230V monophasé selon la notice du produit avec sa protection spécifique associé à son propre voyant de défaut conformément à la réglementation en vigueur.

Le raccordement des volets de sécurité est réalisé par câble 3G1mm2 (fourniture MVN) depuis SDP à SDP ou 5G0,75mm2 (fourniture MVN) depuis SDP17 à SDP17 selon les plans de raccordement.

9- Précaution

Les schémas de raccordements proposés ne concernent que les ventilateurs équipés :

- d'un boîtier de régulation de type RMEC (se reporter à la notice technique de l' EXTH ECOWATT de marque MVN),
- d'un variateur de fréquence (se reporter à la notice technique de l' ECOA de marque MVN et de l'EXTH ECO de marque MVN),
- d'un variateur de vitesse (se reporter à la notice technique du MCC ECO de marque MVN).

Le matériel est garanti 12 mois - Pièces seulement - À compter de la date de facturation.

Sont exclus de notre garantie, les défauts liés à une utilisation anormale ou non conformes aux préconisations de nos notices et les incidents provoqués par la négligence de défaut de surveillance ou d'entretien, les défauts dus à la mauvaise installation des appareils ou mauvais raccordements électriques.

La responsabilité du constructeur ne saurait être engagée pour des éventuels dommages corporels et/ou matériels causés alors que les consignes de sécurité n'ont pas été respectées ou suite à une modification du produit.

10- Mise en service

- Contrôle de serrage de l'ensemble des connecteurs.
- Mettre sous tension et vérification de la fermeture des volets à ouverture automatique VS ou VS08. Ce contrôle permettra de vérifier le fonctionnement du contrôleur SDP ou SDP17.
- Coupure générale de l'alimentation électrique.
- Arrêt du caisson d'extraction (au niveau de l'interrupteur de proximité).
- Fermeture du registre côté gaz à 100%.
- Contrôle visuel du fonctionnement de l'alarme relatif à la détection d'ouverture des volets VS ou VS08 et au fonctionnement des SDP ou SDP17.

Par son système de surveillance de défaut à sécurité positive, toute erreur de raccordement électrique ou manque de pression dans le caisson collecteur déclenchera l'ouverture des volets VS ou VS08.

11- Entretien et maintenance

Vérification du bon fonctionnement du dispositif d'asservissement des volets de sécurité :

- mettre à l'arrêt un ventilateur en actionnant l'interrupteur de proximité sur la position OFF,
- vérifier la bonne ouverture de tous les volets de sécurité,
- après vérification des reports d'alarmes, remettre en marche le ventilateur volontairement arrêté en actionnant l'interrupteur de proximité sur la position ON,
- Vérifier le bon fonctionnement de l'ensemble des ventilateurs raccordés et de la fermeture de tous les volets de sécurité.

12- Gestion des déchets

Traitement des emballages et déchets non dangereux : les emballages (palettes non consignées, cartons, films, emballages bois) et autres DIB doivent être valorisés par un prestataire agréé.

Il est strictement interdit de les brûler, de les enfouir ou de les mettre en dépôt sauvage.

Traitement d'un DEEE Professionnel : ce produit ne doit pas être mis en décharge ni traité avec les déchets ménagers mais doit être déposé dans un point de collecte approprié pour les déchets d'équipements électriques et électroniques (DEEE).

13- Raccordements électriques CDS12 (avant 2018)

13.1- Synoptique de raccordements avec voyant défaut 230 V et buzzer en option

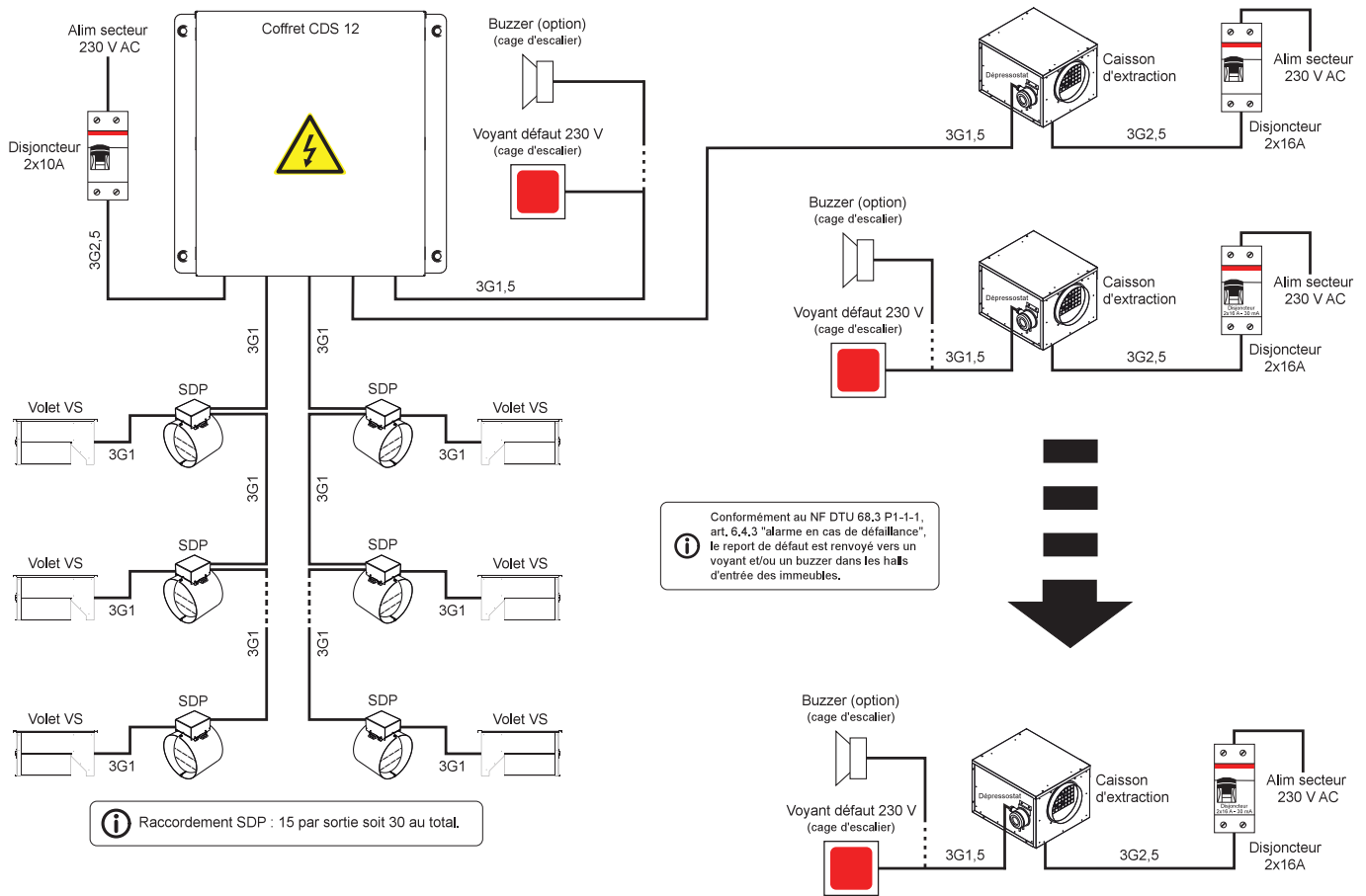

Remarque : se reporter sur la notice technique "**Dispositifs d'avertissements**" pour le raccordement électrique des reports de défaut des caissons de ventilation mécanique basse pression.

13.2- Schémas de raccordements électriques avec voyant 230 V et buzzer en option

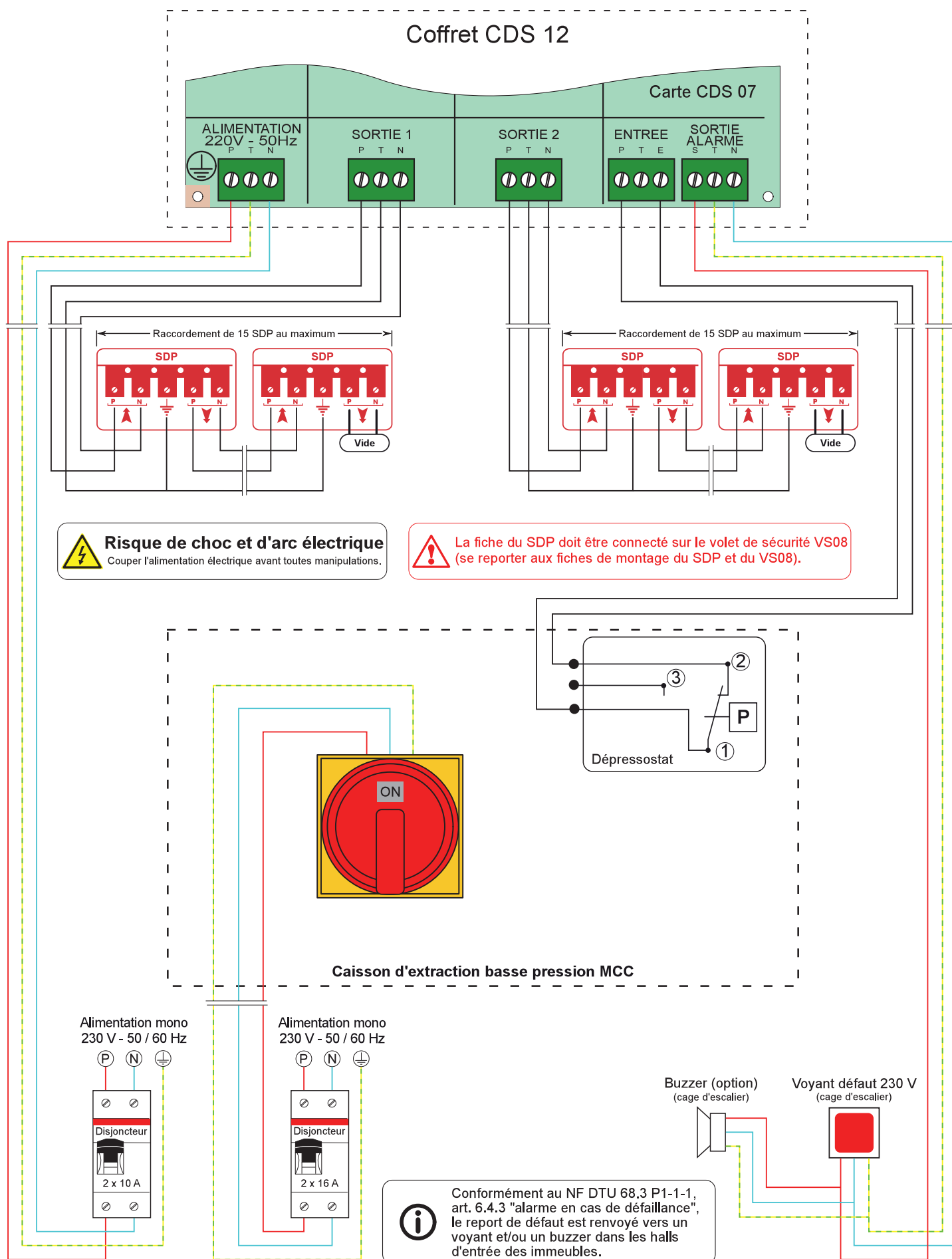

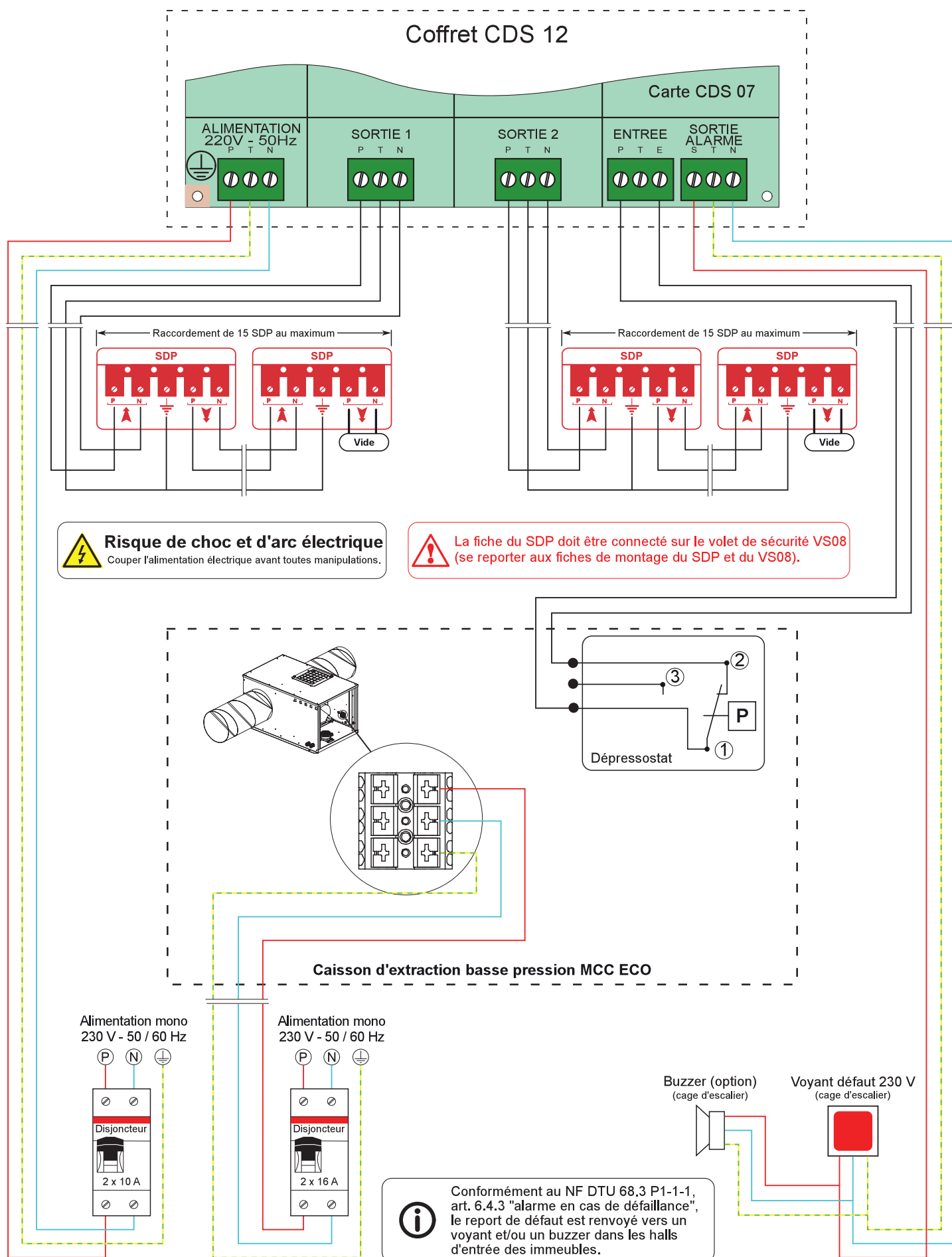

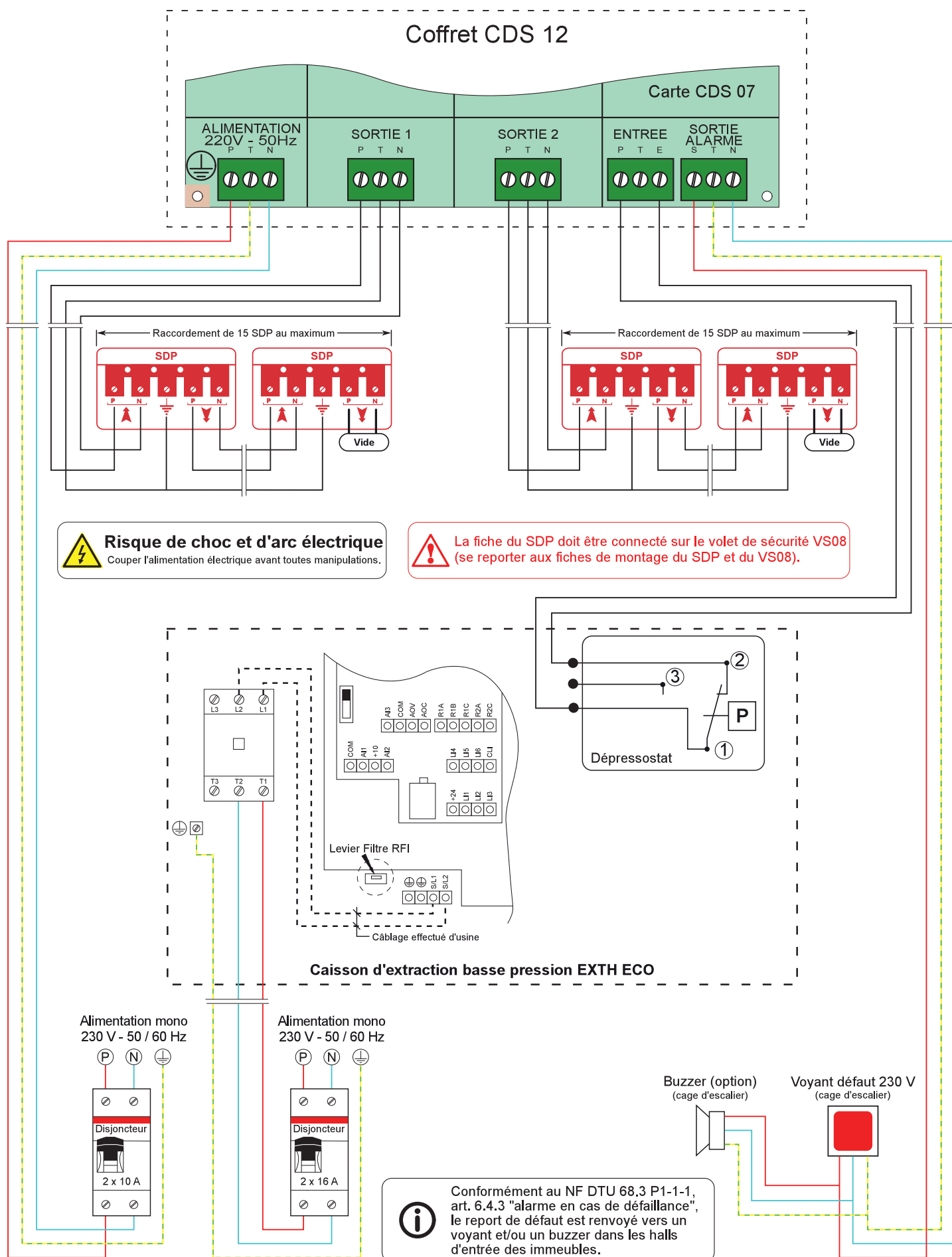

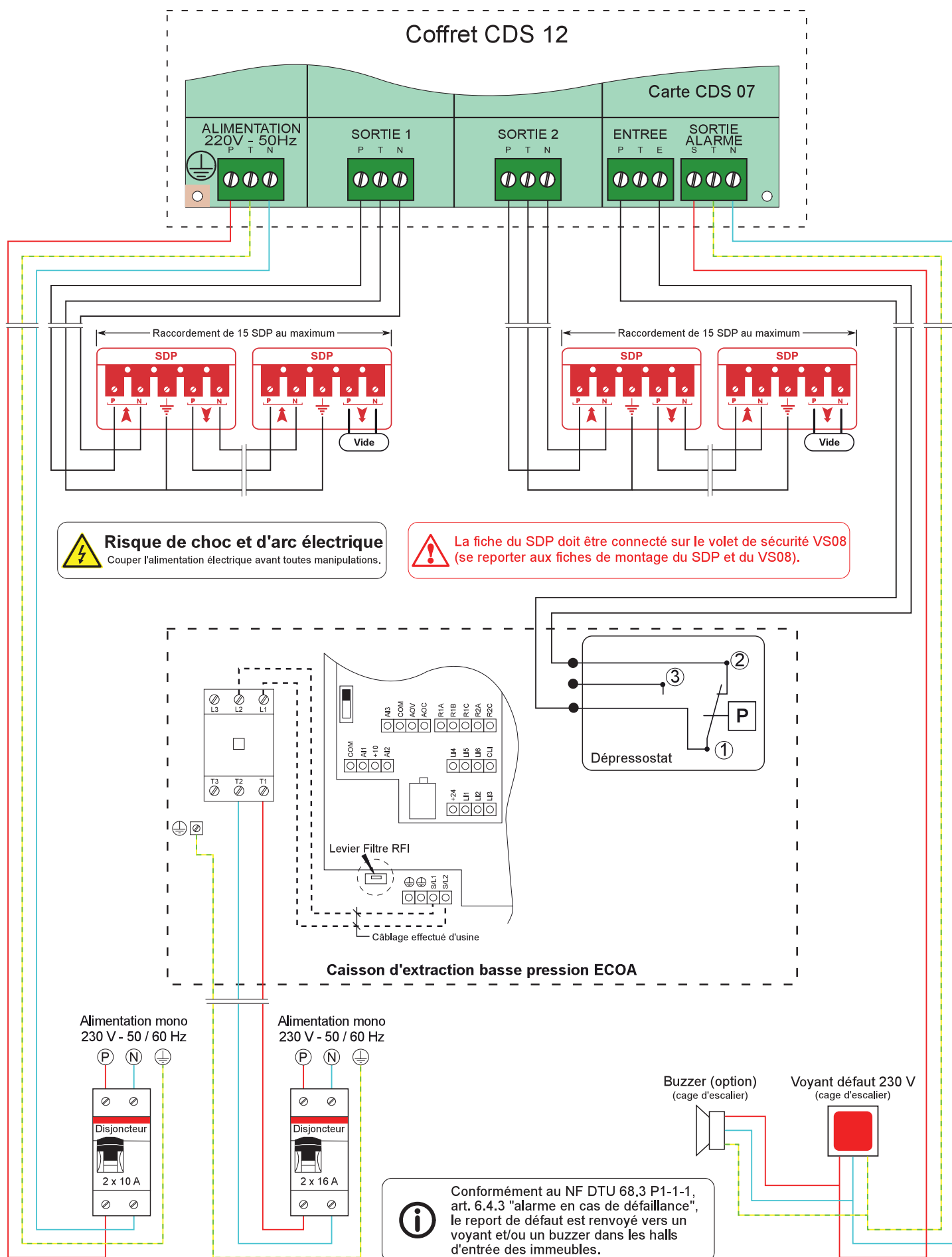

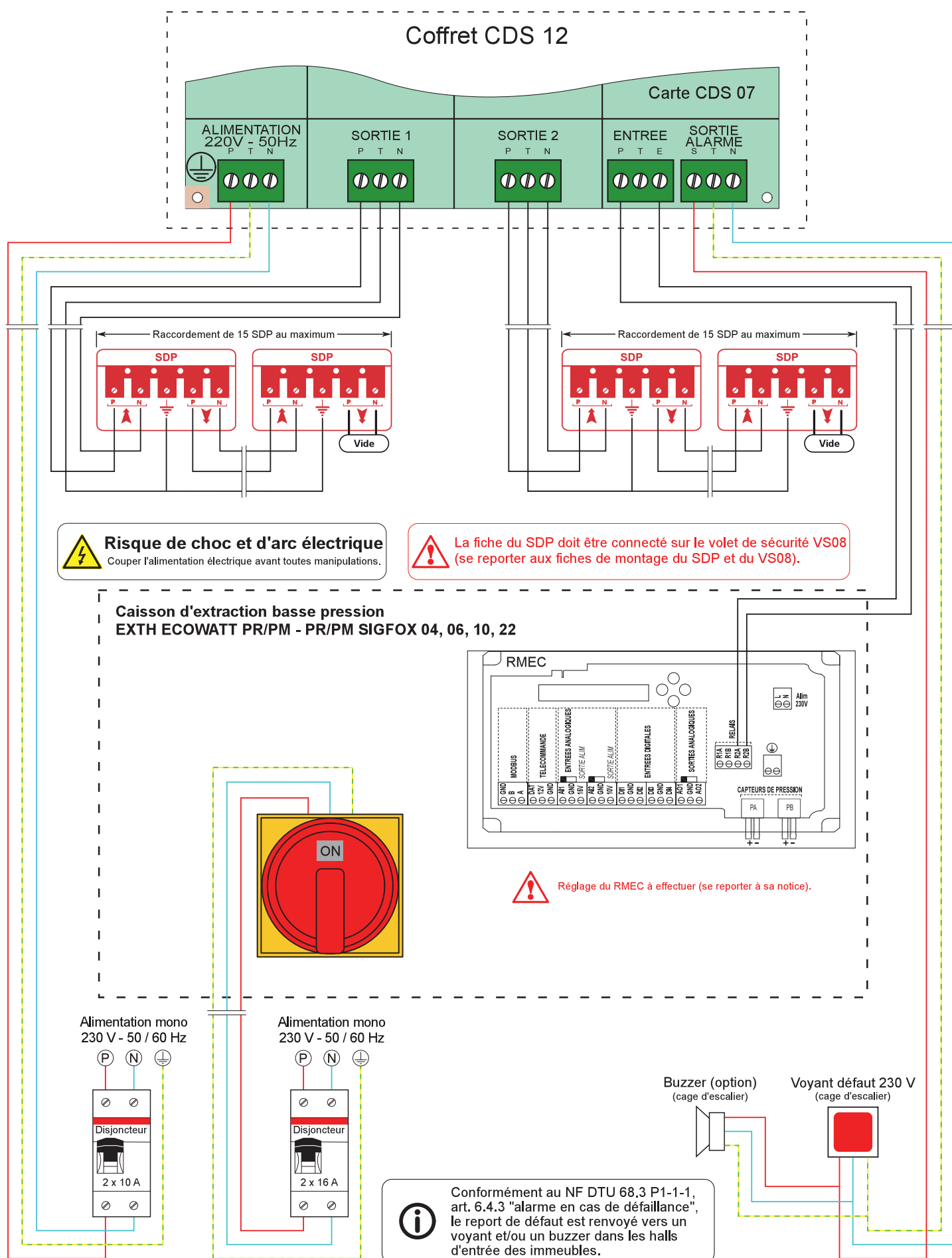

13.2.6- EXTH ECOWATT PR/PM - PR/PM SIGFOX 30 à 48 avec contrôleur OJ

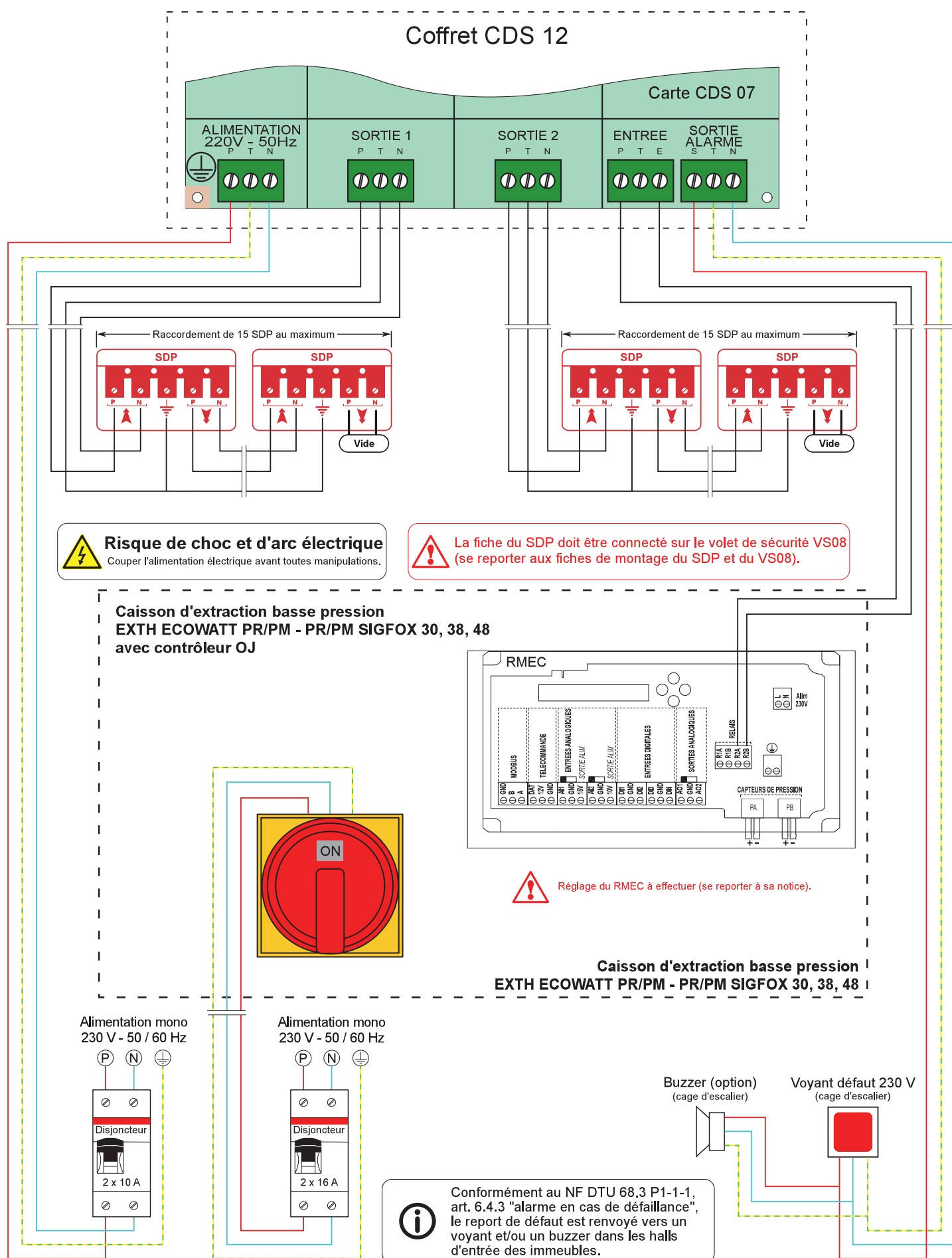

Le contrôleur COMPACTO n'est plus commercialisé depuis le 1 mai 2021.

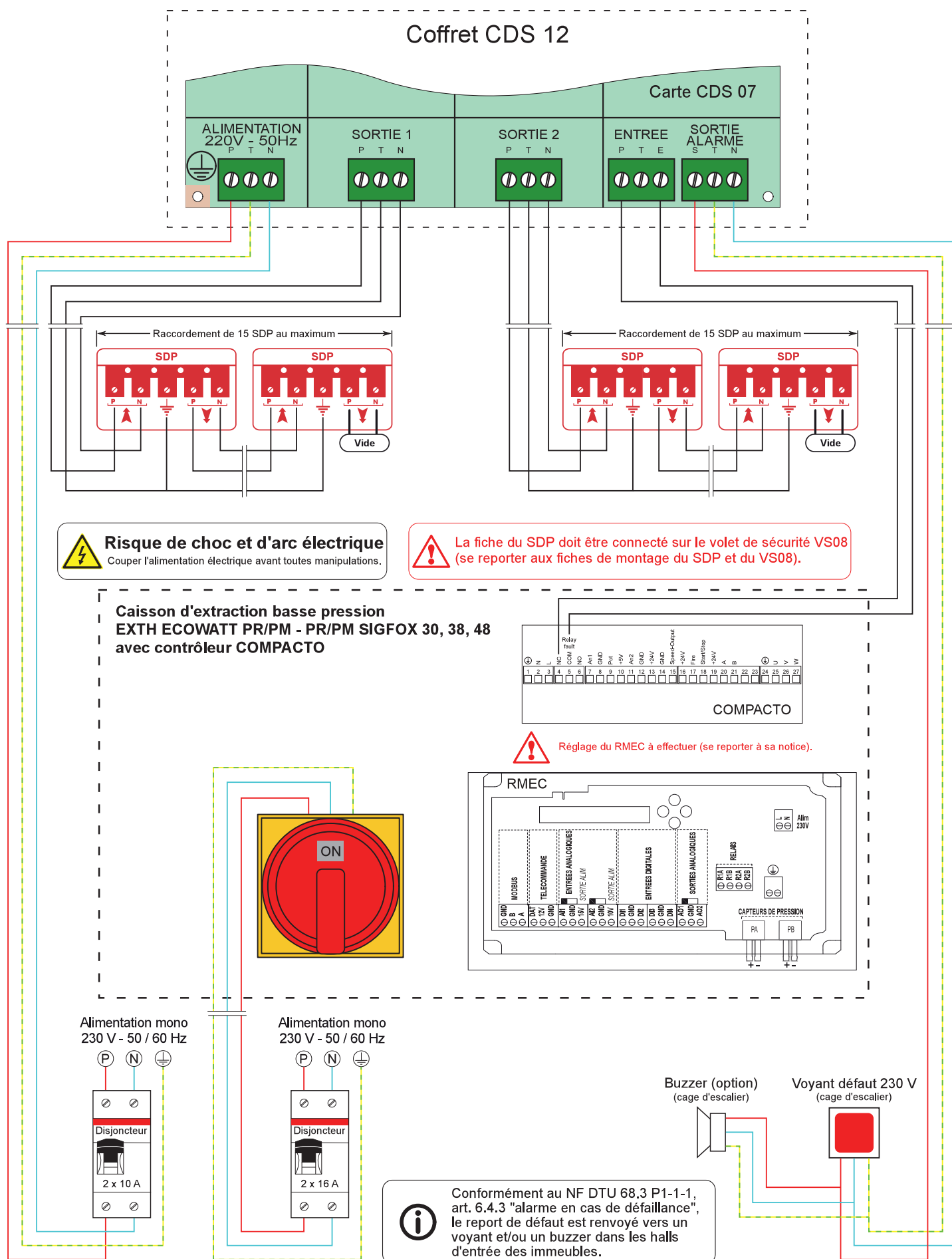

14- Raccordements électriques CDS12 avec relais pour version V1 (avant 2018)

14.1- Synoptique de raccordements avec coffret de report d'alarme

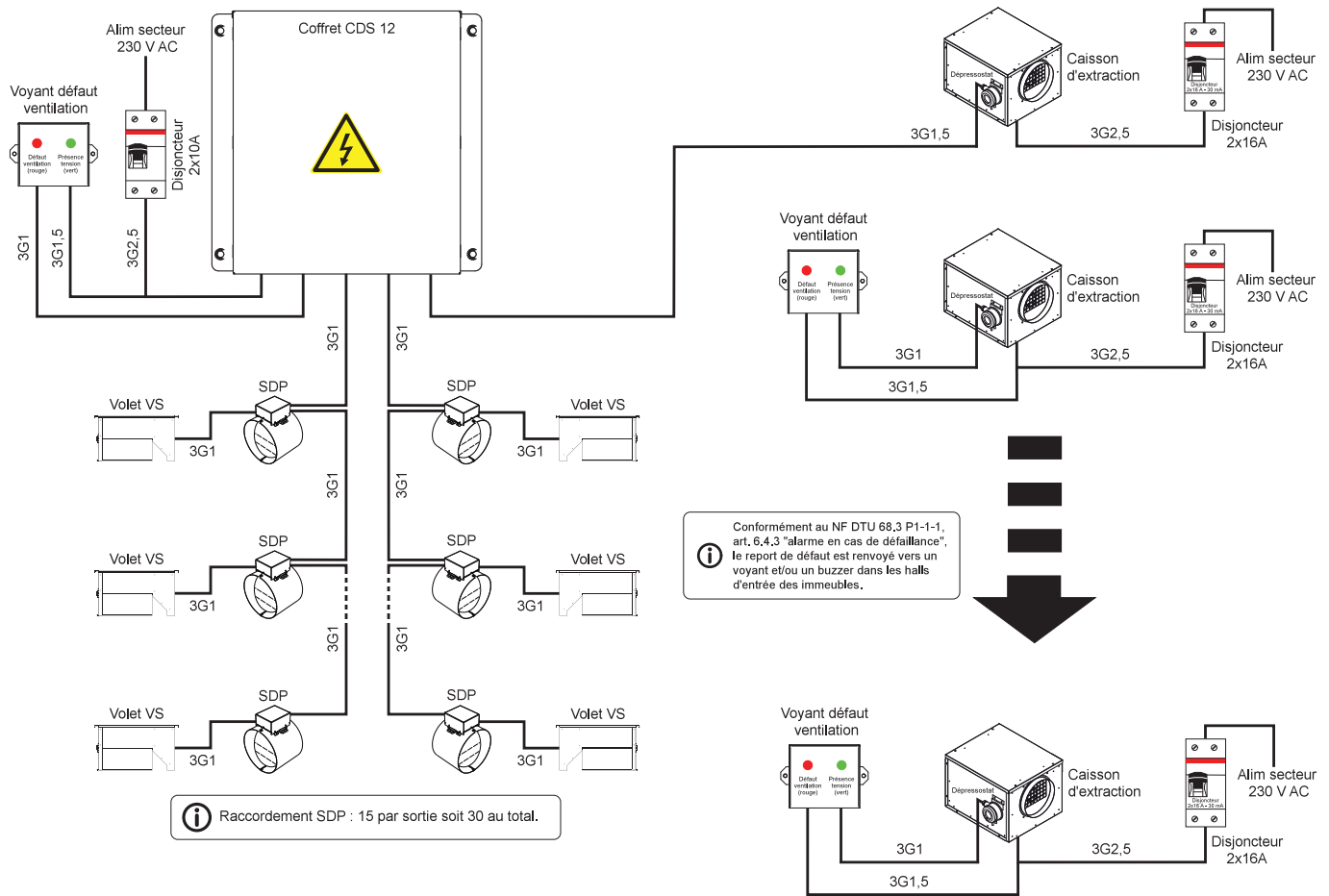

Remarque : se reporter sur la notice technique "**Dispositifs d'avertissements**" pour le raccordement électrique des reports de défaut des caissons de ventilation mécanique basse pression.

14.2- Schémas de raccordements électriques avec coffret de report d'alarme

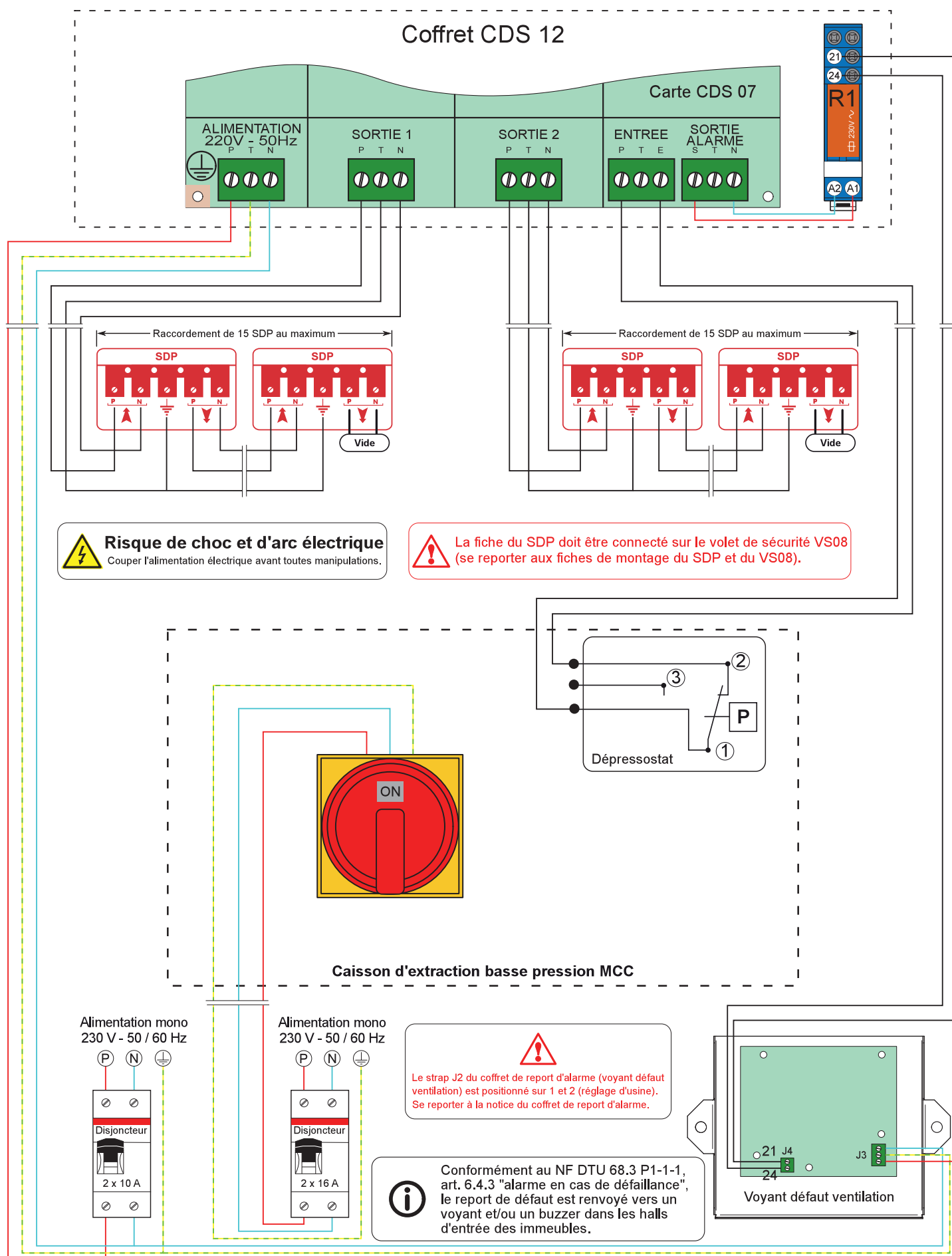

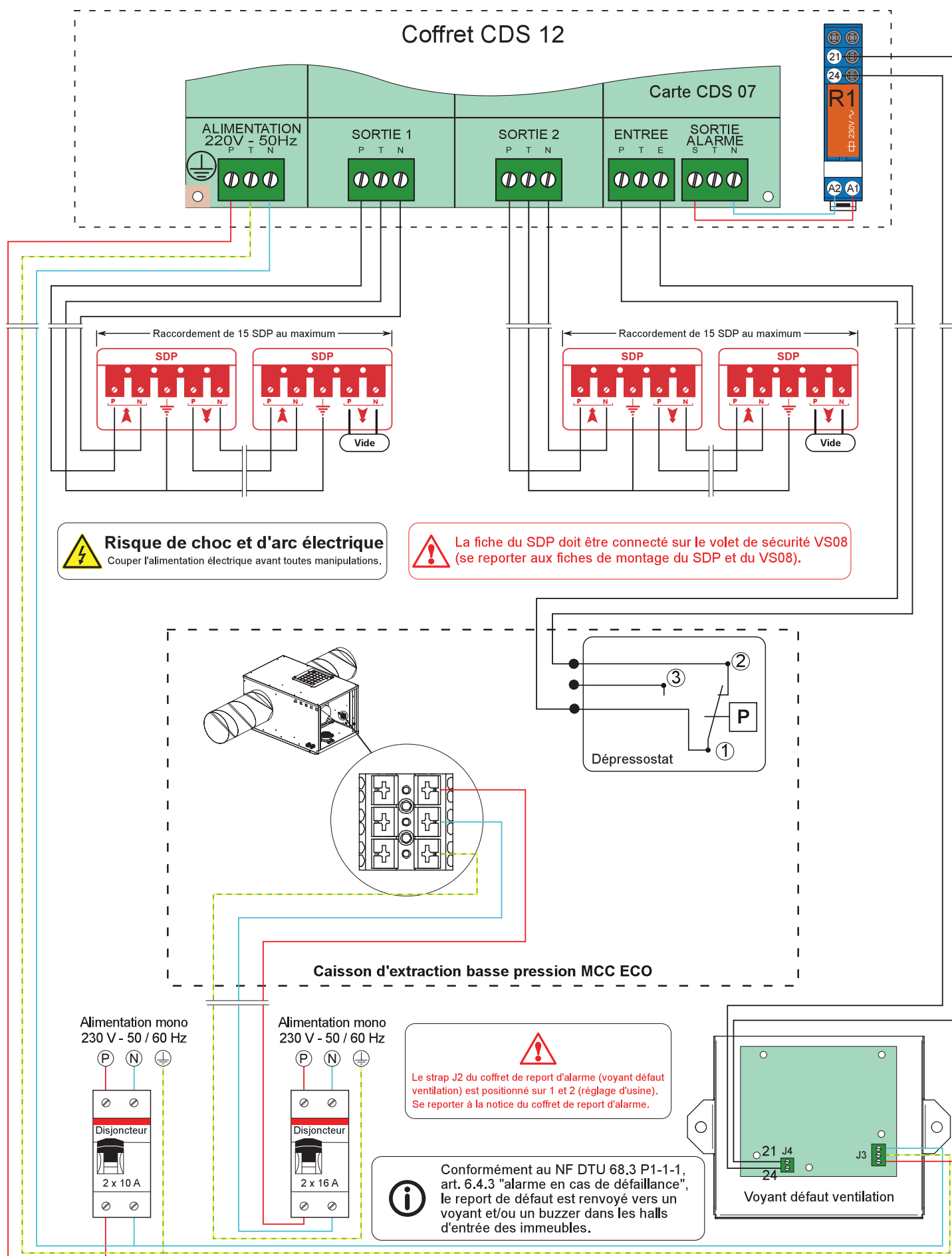

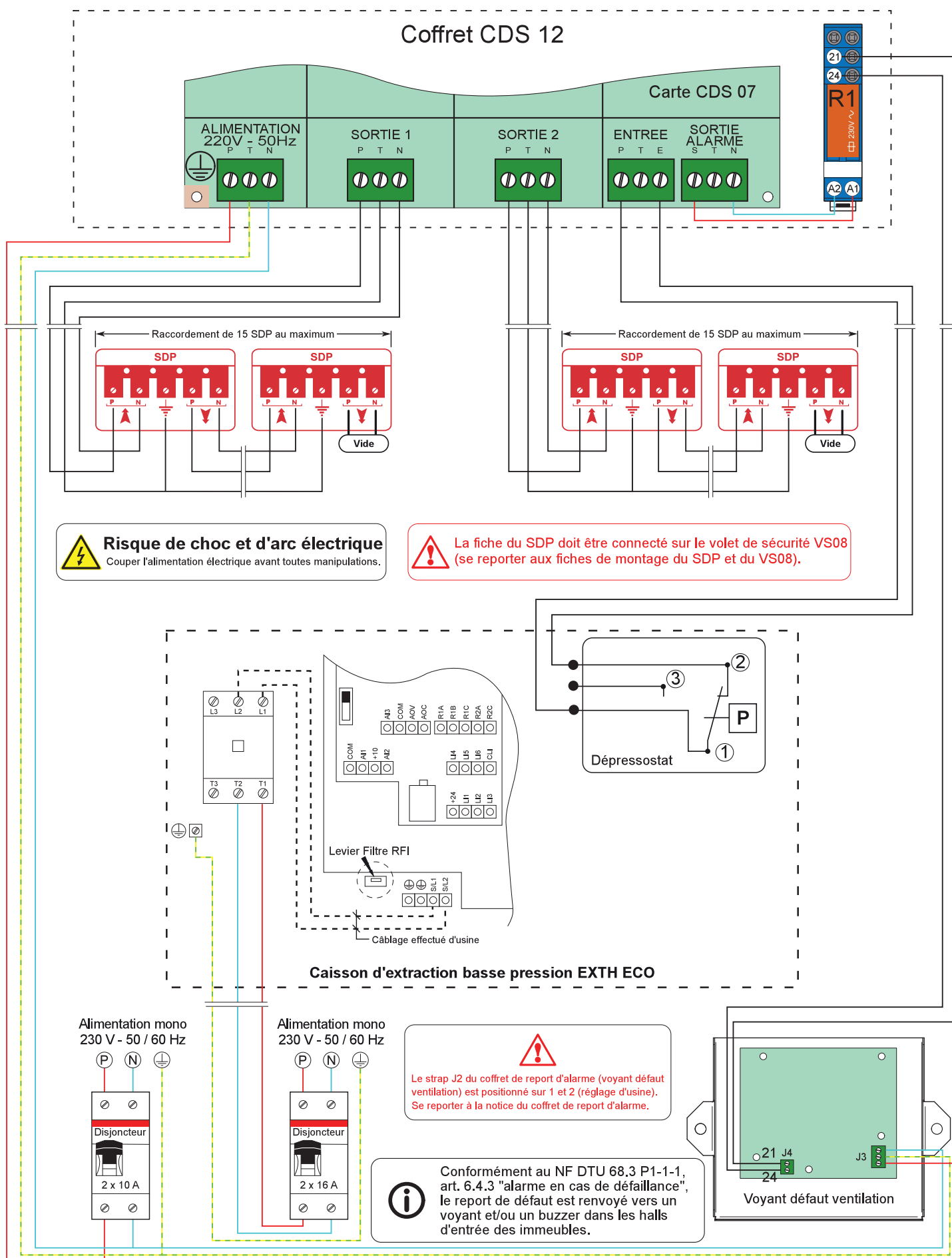

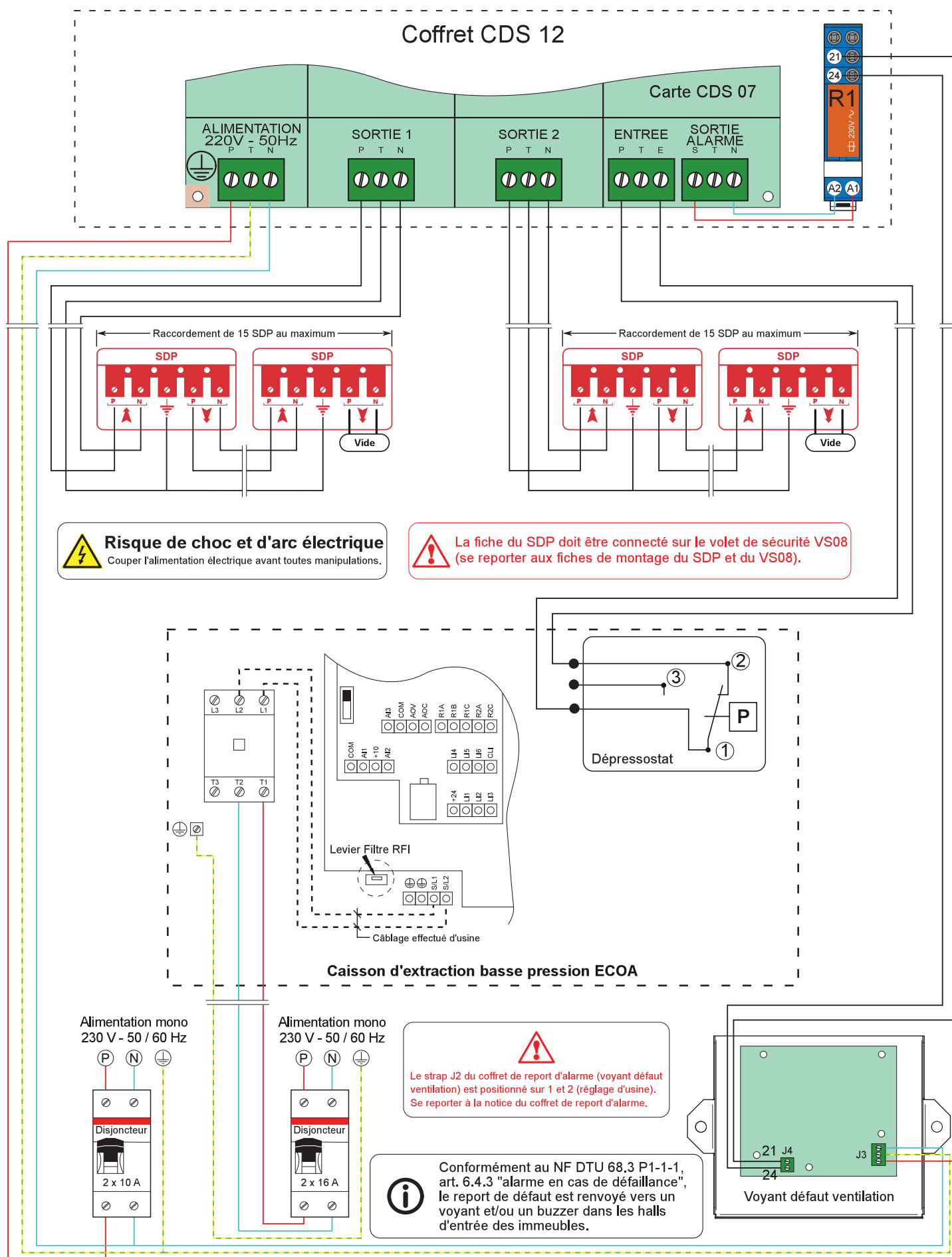

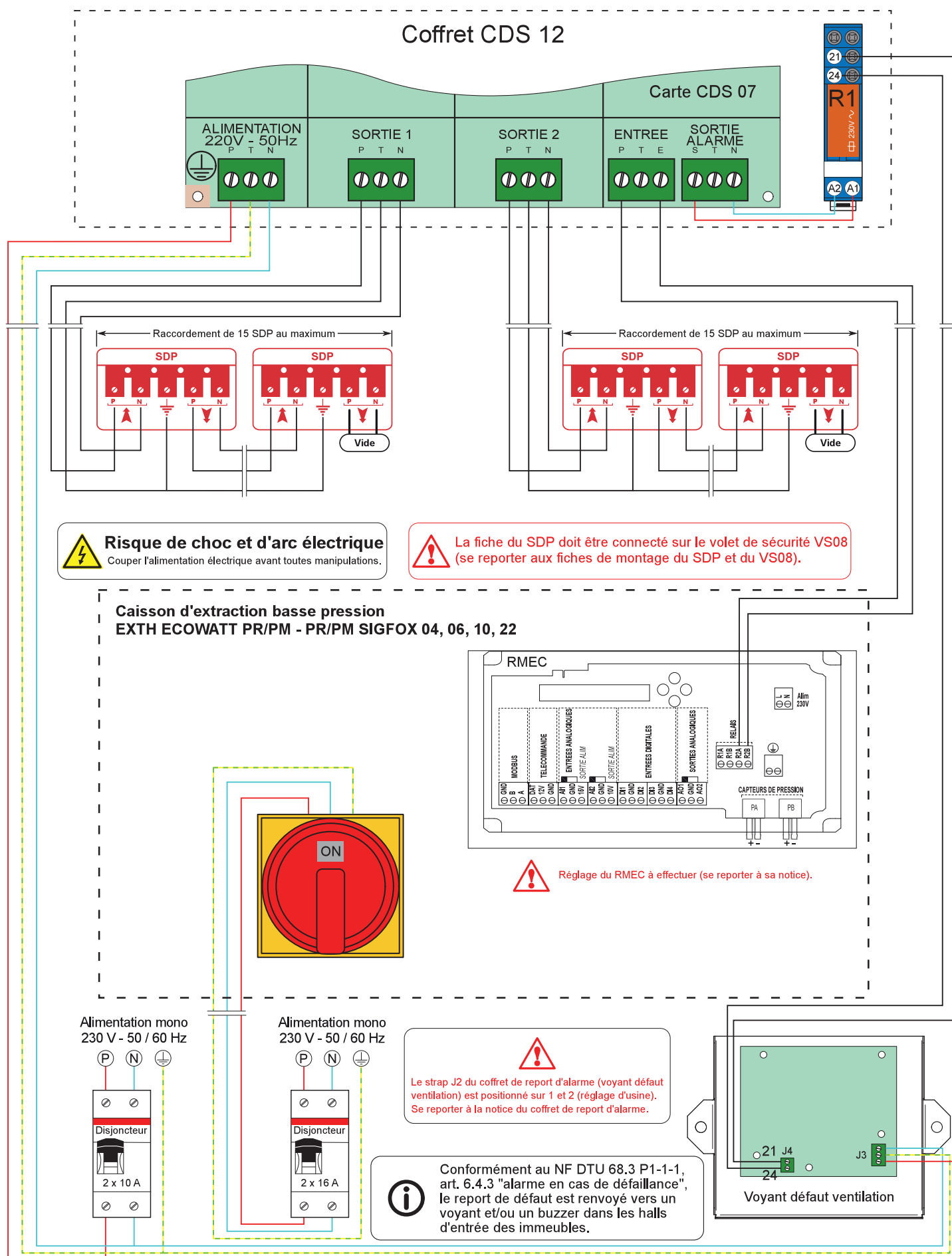

14.2.6- EXTH ECOWATT PR/PM - PR/PM SIGFOX 30 à 48 avec contrôleur OJ

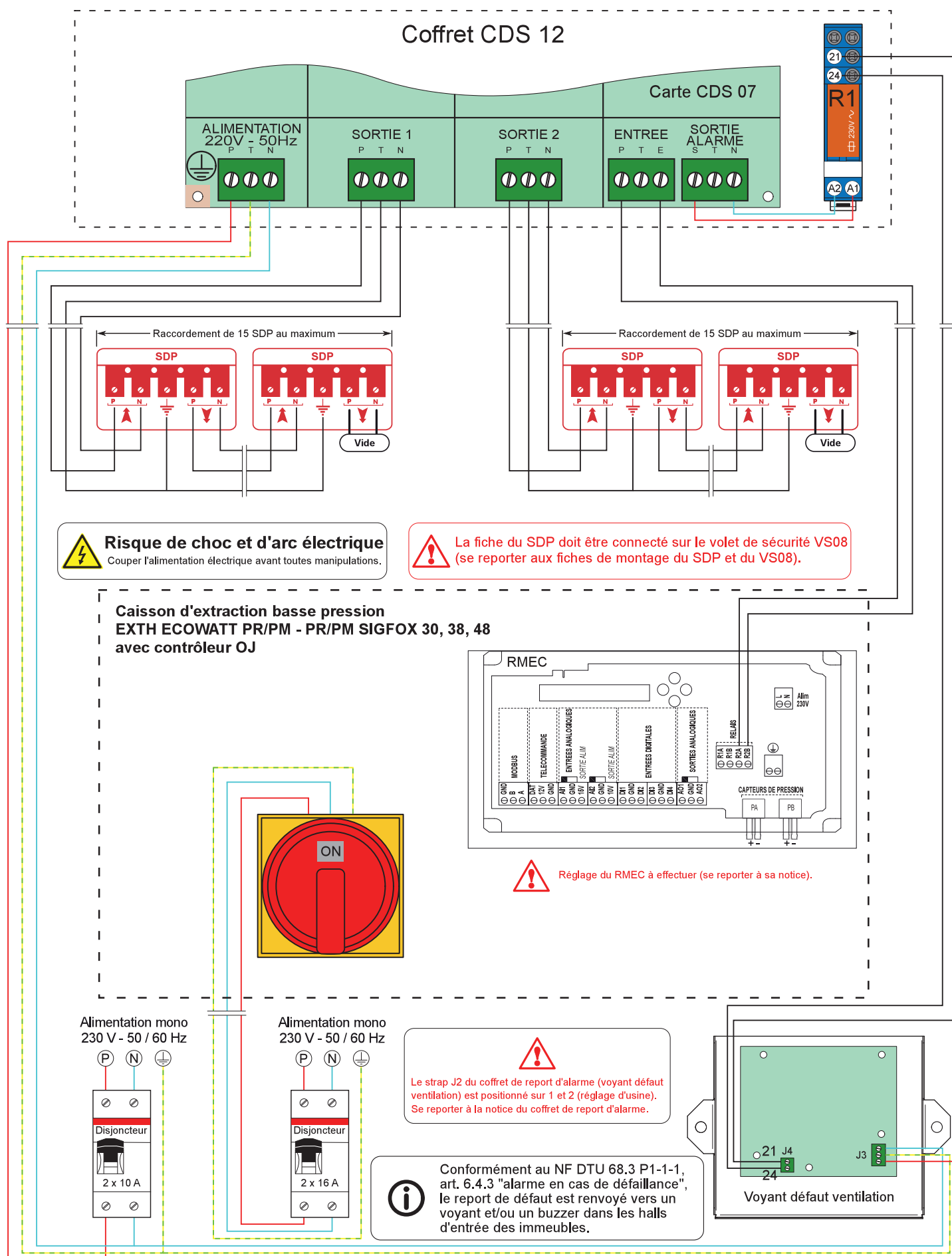

14.2.7- EXTH ECOWATT PR/PM - PR/PM SIGFOX 30 à 48 avec contrôleur COMPACTO

Le contrôleur COMPACTO n'est plus commercialisé depuis le 1 mai 2021.

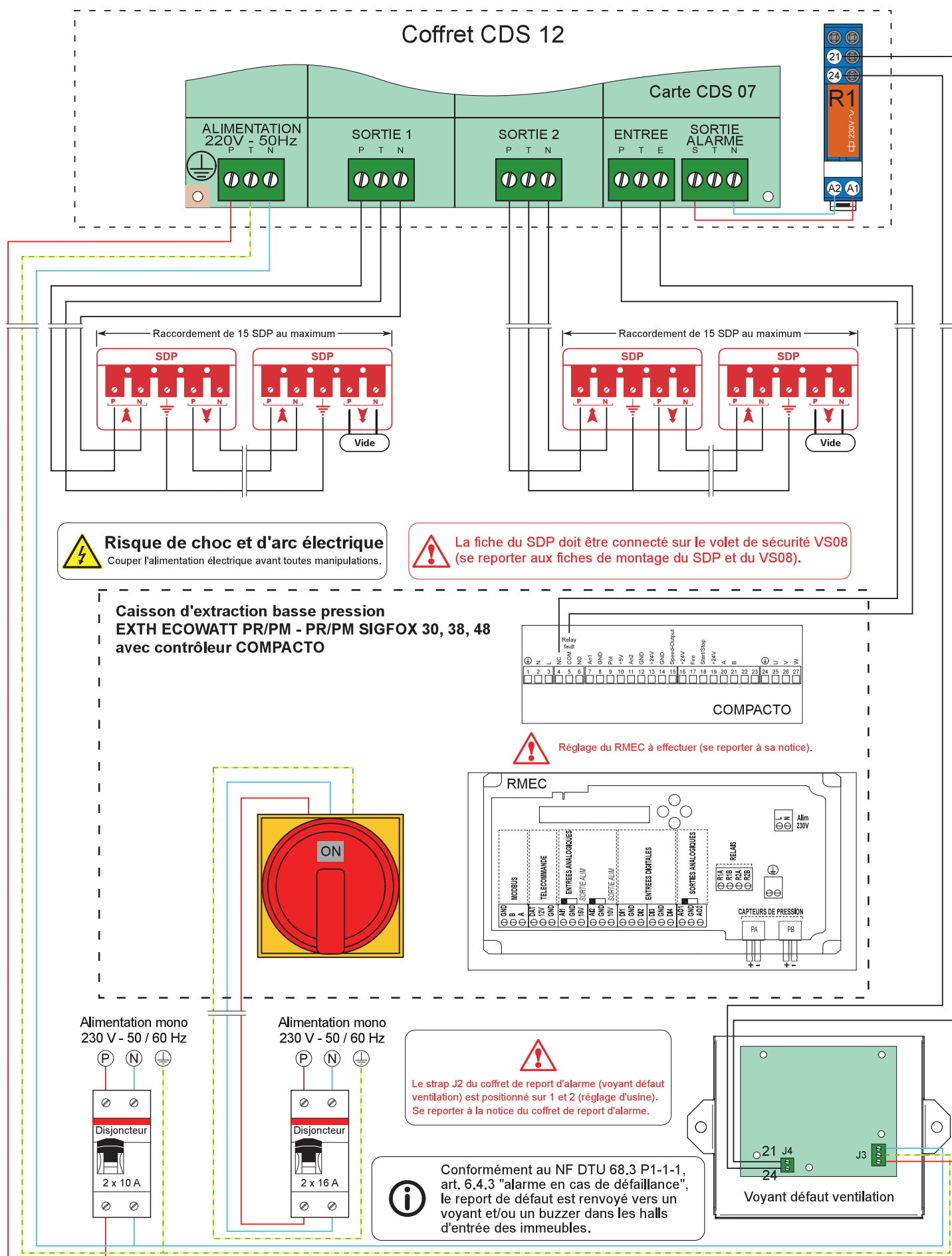

15- Raccordements électriques CDS12 (à partir de 2018)

15.1- Synoptique de raccordements avec voyant 230 V et buzzer en option

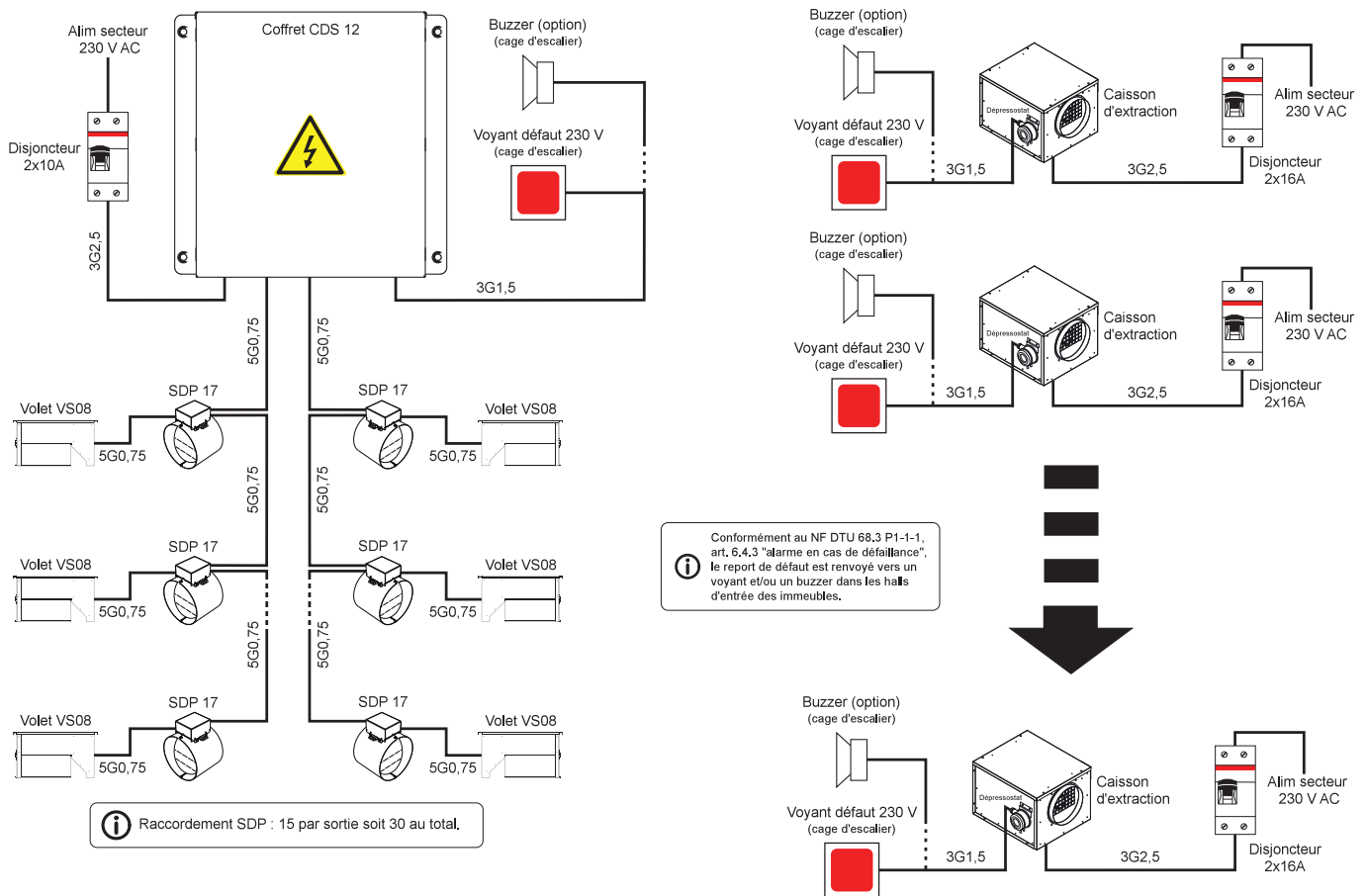

Remarque : se reporter sur la notice technique "**Dispositifs d'avertissements**" pour le raccordement électrique des reports de défaut des caissons de ventilation mécanique basse pression.

15.2- Schéma de raccordements électriques SDP17, VS08, voyant défaut 230 V et buzzer en option

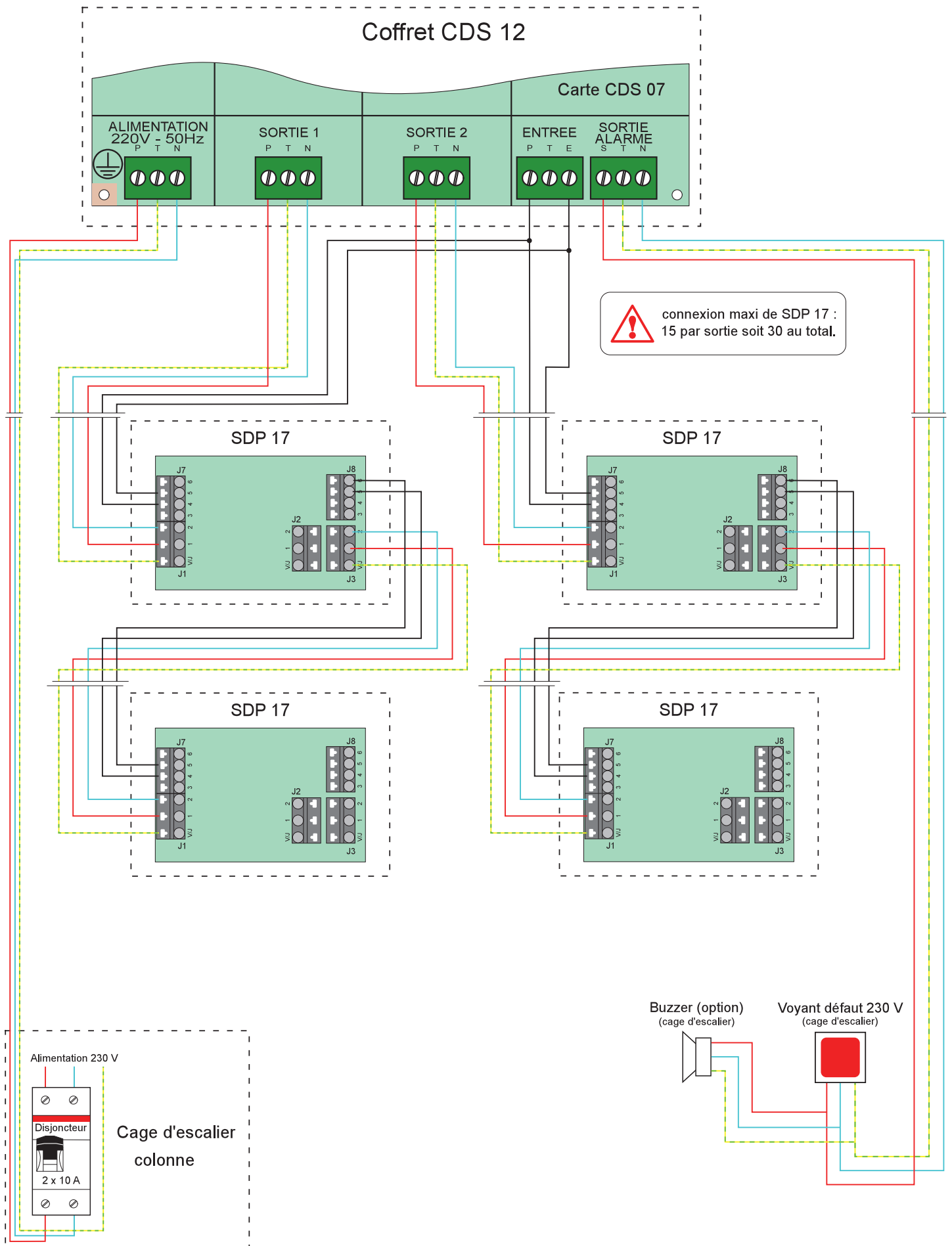

16- Raccordements électriques CDS12 avec relais pour version V1 (à partir de 2018)

16.1- Synoptique de raccordements avec coffret de report d'alarme

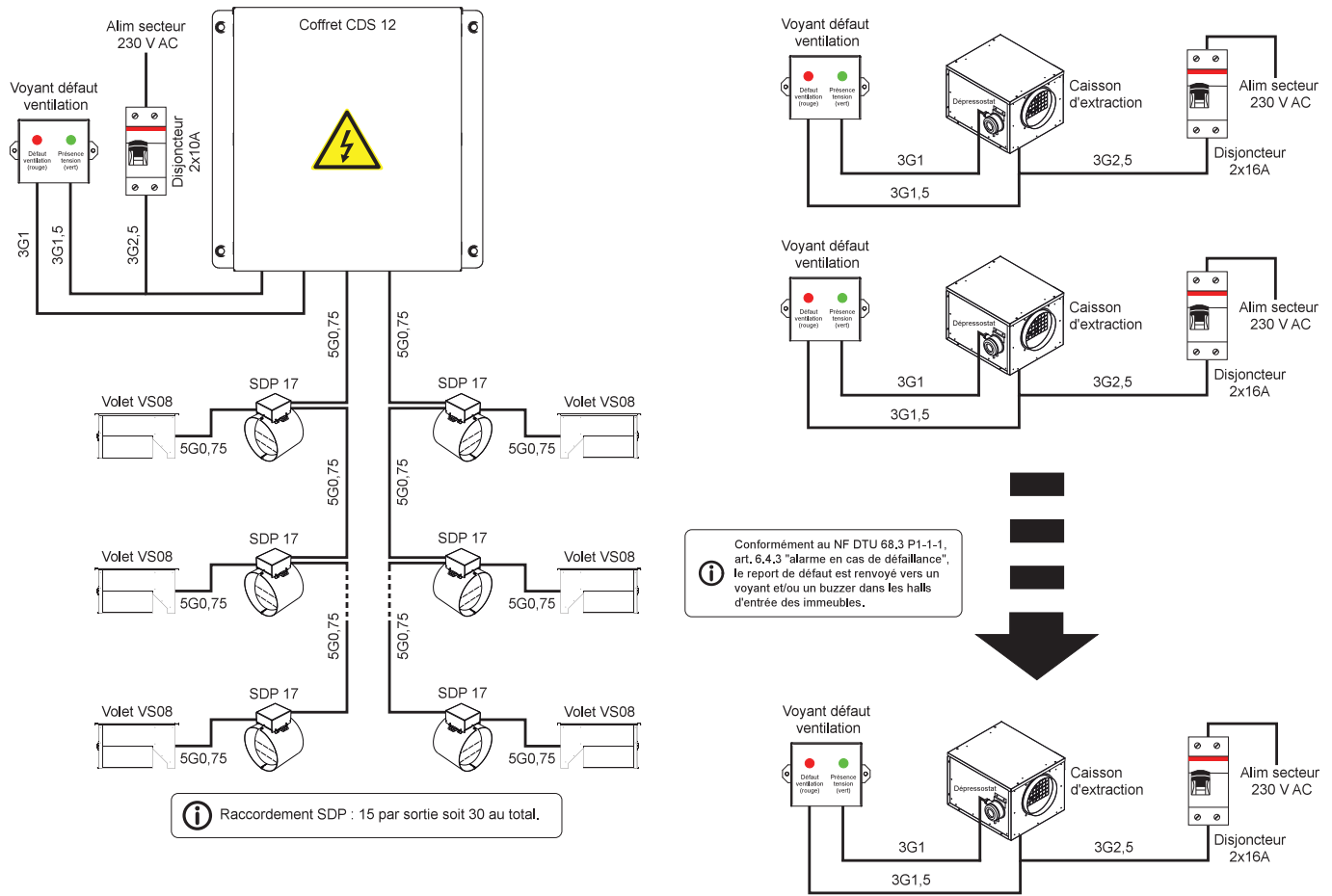

Remarque : se reporter sur la notice technique "**Dispositifs d'avertissements**" pour le raccordement électrique des reports de défaut des caissons de ventilation mécanique basse pression.

16.2- Schéma de raccordements électriques SDP17, VS08, coffret de report d'alarme

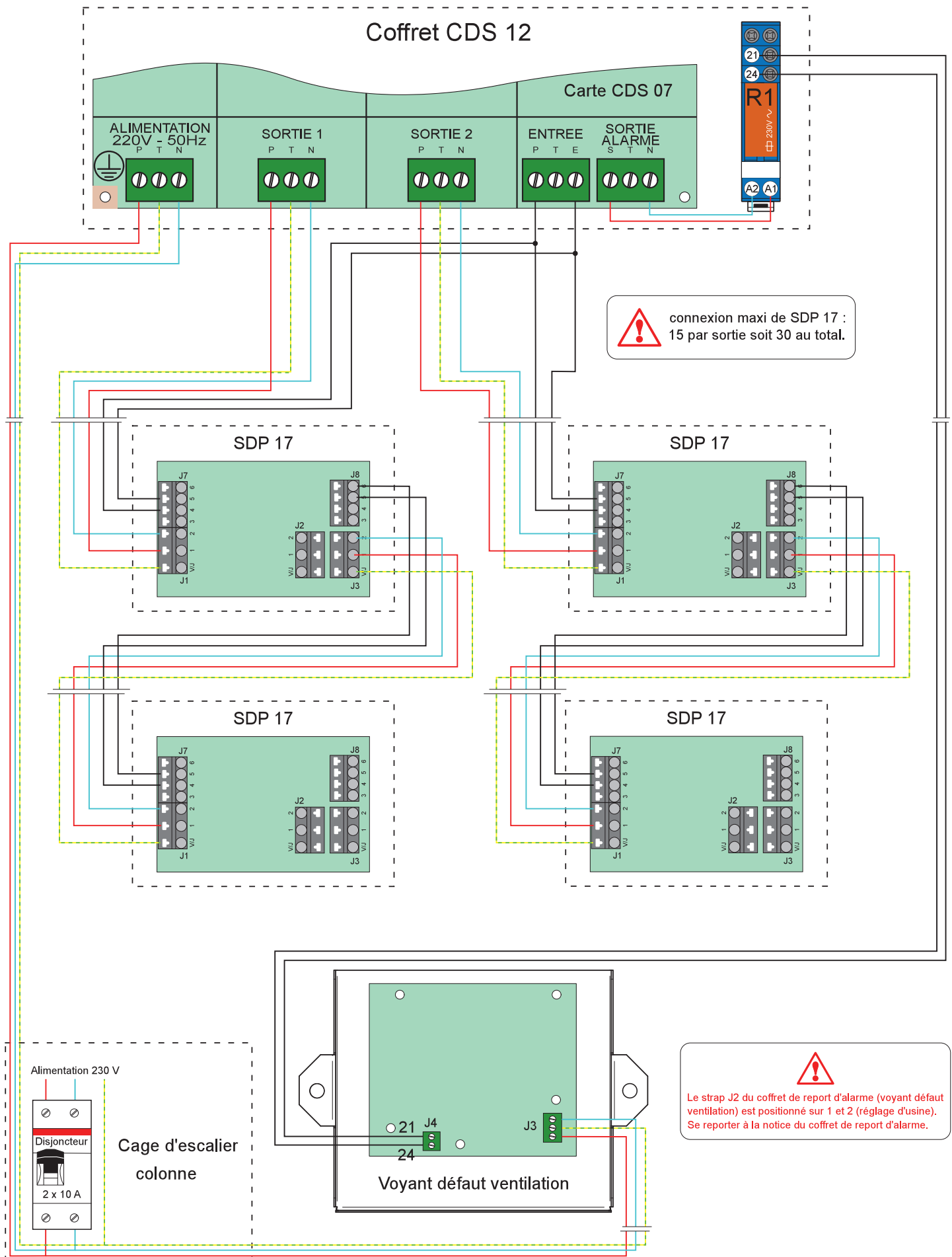

Annexe

Extrait de la notice du RMEC (EXTH ECOWATT PR/PM - PR/PM SIGFOX)

Accès aux fonctionnalités

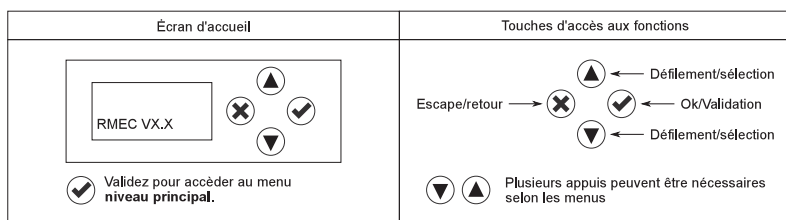

À la mise sous tension, l'écran affiche la version du logiciel : exemple "RMEC V1.02".
Cet écran est visible à nouveau par plusieurs appuis sur la touche retour ☒.

Calibration des capteurs de pression intégrés

À chaque mise sous tension, le RMEC effectue une calibration automatique de ses capteurs de pression (durée environ 3 mn).



Ne pas déroger à cette calibration lors de la **première** mise sous tension car elle est indispensable au bon fonctionnement du système.

Par la suite, en cas de nouvelle remise sous tension, il est possible de sortir du mode calibration en appuyant sur ☑ puis ☒. Sans appui sur les touches, le ventilateur démarre automatiquement après environ 3 mn.

Réglages EXTH ECOWATT PR 4, 6, 10, 22 et 30, 38, 48 avec contrôleur OJ (système Seren'Air avec voyant 230 V et option buzzer ou coffret de report d'alarme)

| | | | | |
|---|-------------------------------------|--------------------|---|---|
| | EXTH ECOWATT xx RMEC Vx.x | 1x☑ | | |
| | PRESSION ...Pa DEBIT... m3/h | 4x↕ | ← | Écran par défaut (retour automatique à cet écran après 3 minutes sans appui touches). |
| | CONFIGURATION SYSTÈME | 1x☑ | | |
| Étape 1 Accès au niveau installateur | CODE D'ACCES : 0000 | 1x☑ | | La valeur à incrémenter clignote |
| | CODE D'ACCES : _000 | 1x↕ | | Incrémenter chaque valeur à 1 |
| | CODE D'ACCES : 1000 | 1x☑ | | Valider chaque valeur pour passer à la valeur suivante jusqu'à 1111 |
| | CODE D'ACCES : INSTALLATEUR | 1x☒ | | Accès au menu principal INSTALLATEUR |
| Étape 2 Réglage de la consigne > obligatoire | CONFIGURATION SYSTÈME | 3x↕ | | |
| | CONSIGNE COP PRESSION : 0 Pa | 1x☑ | | Après validation, la valeur clignote |
| | CONSIGNE COP PRESSION : _ PA | ↕ ou ↕ | | Régler la valeur souhaitée |
| | CONSIGNE COP PRESSION : 80* PA | 1x☑ 1x☒ | | *Exemple |
| | PRESSION ...Pa DEBIT... m3/h | 4x↕ | ← | Écran par défaut (retour automatique à cet écran après 3 minutes sans appui touches). |
| Étape 3 Réglage du seuil de débit > obligatoire | CONFIGURATION SYSTÈME | 1x☑ 8x↕ | | |
| | 7 - CONFIGURATION SORTIE RELAIS | 1x☑ 2x↕ | | |
| | P710 RELAIS 2 SEUIL DEBIT | 1x☑ | | |
| | RELAIS 2 SEUIL : 100 m3/h** | 1x☑ ↕ ou ↕ 1x☑ 4x☒ | | **Exemple Régler seuil de débit |
| | PRESSION ...Pa DEBIT... m3/h | 4x↕ | ← | Écran par défaut (retour automatique à cet écran après 3 minutes sans appui touches). |
| Étape 4 Configuration sortie relais > obligatoire | CONFIGURATION SYSTÈME | 1x☑ 8x↕ | | |
| | 7 - CONFIGURATION SORTIES RELAIS | 1x☑ | | |
| | P700 CONFIG RELAIS 2 | 1x☑ | | |
| | RELAIS 2 EV GAZ | 1x☑ ↕ ou ↕ 1x☑ 1x☒ | | Régler sur EV GAZ ⁽¹⁾ |
| | P700 CONFIG RELAIS 2 | 5x↕ | | |
| | P716 LOGIQUE RELAIS 2 | 1x☑ | | |
| | VENTILATION OK RELAIS 2 FERME | 1x☑ ↕ ou ↕ 1x☑ 4x☒ | | VENTILATION OK RELAIS 2 : OUVERT |
| | PRESSION ...Pa DEBIT... m3/h | | ← | Écran par défaut (retour automatique à cet écran après 3 minutes sans appui touches). |

⁽¹⁾ De la gamme 30 à 48 "si réglage d'usine en commande Ventil" modifier par "EV GAZ"

Annexe

Réglages EXTH ECOWATT xx, 6, 10, 22 et 30, 38, 48 avec contrôleur OJ (système Seren'Air avec voyant 230 V et option buzzer ou coffret de report d'alarme)

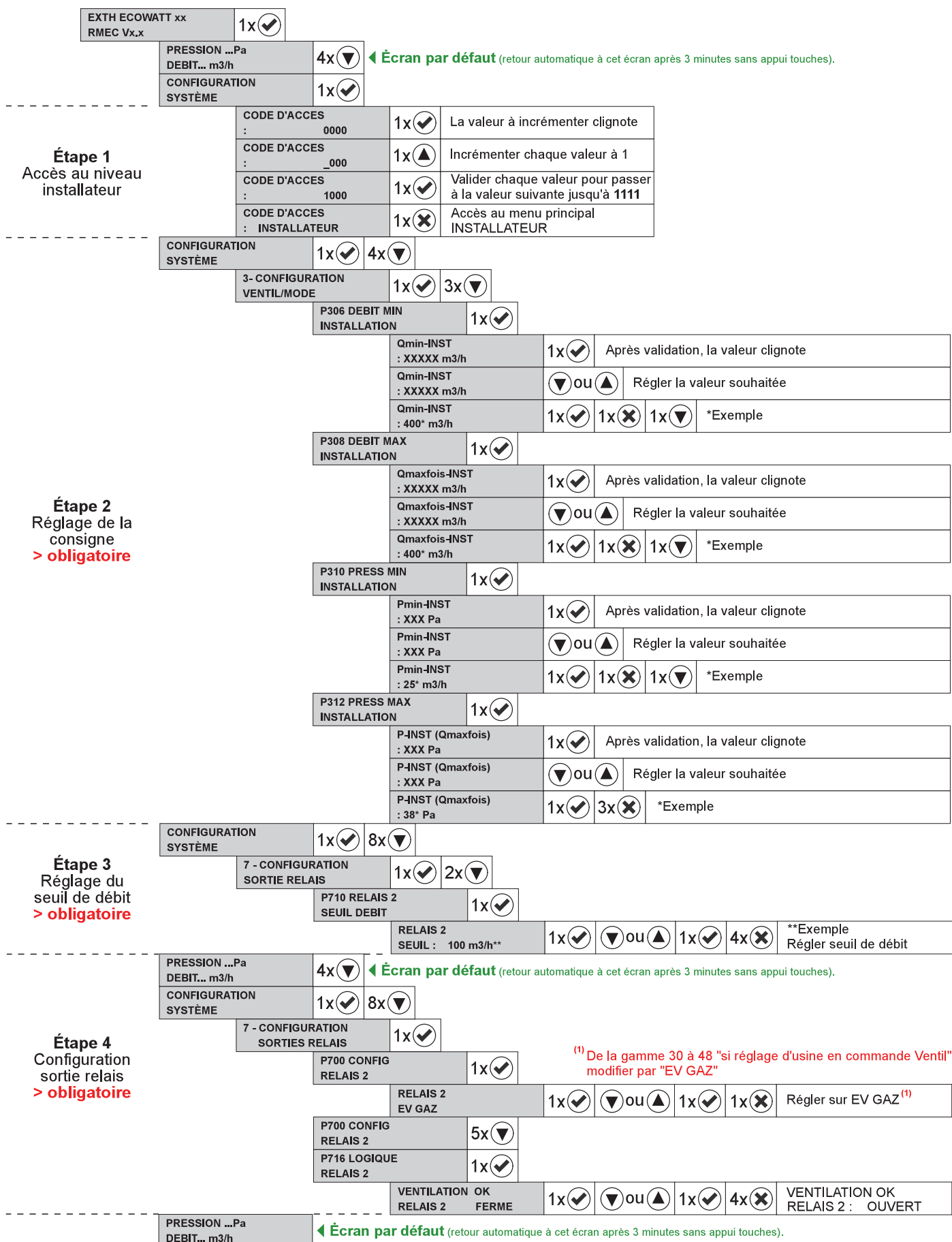

⁽¹⁾ De la gamme 30 à 48 "si réglage d'usine en commande Ventil" modifier par "EV GAZ"

Annexe

Réglages EXTH ECOWATT PR 30, 38, 48 avec contrôleur COMPACTO (système Seren'Air avec voyant 230 V et option buzzer ou coffret de report d'alarme)

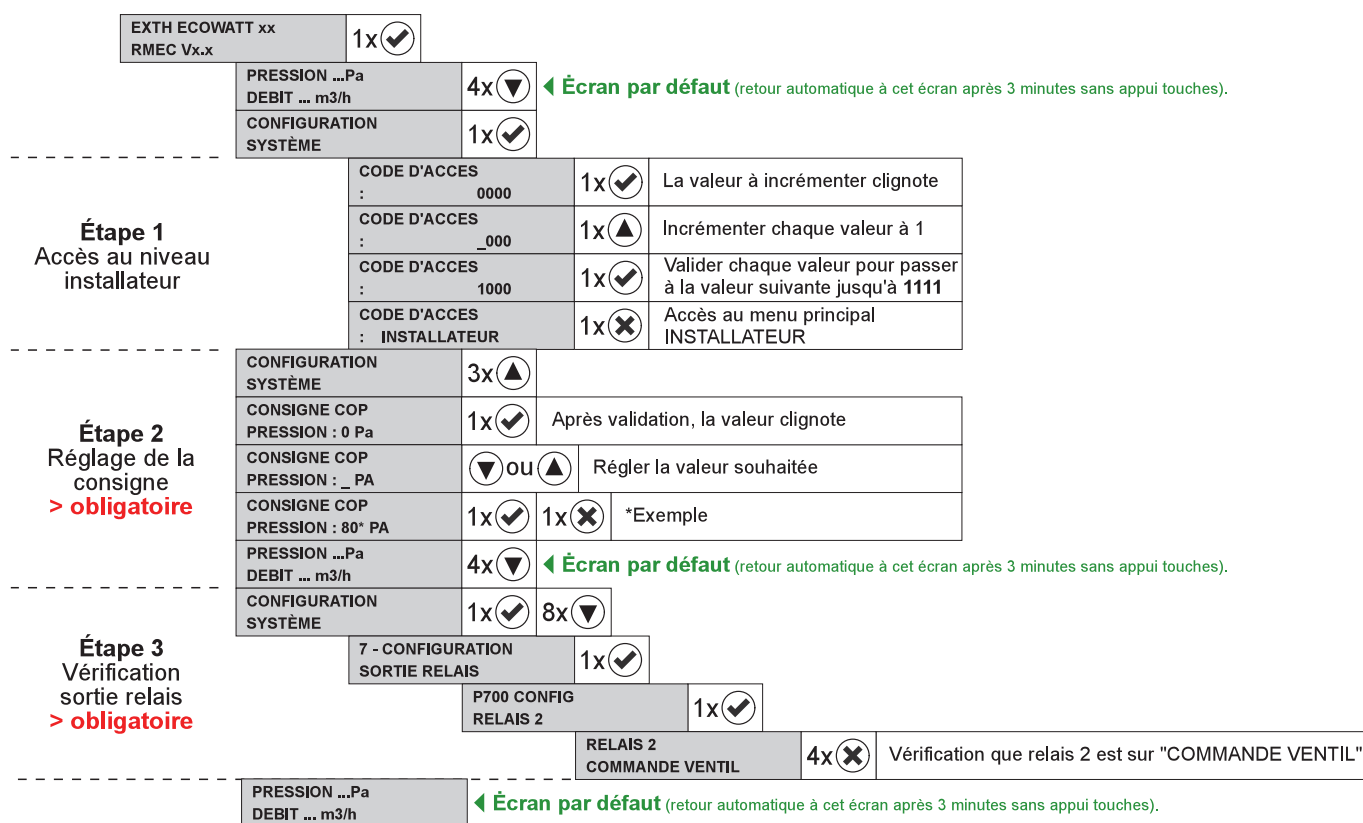

Annexe

Réglages EXTH ECOWATT PM 30, 38, 48 avec contrôleur COMPACTO (système Seren'Air avec voyant 230 V et option buzzer ou coffret de report d'alarme)

| | | | | | |
|--|------------------------------------|---|---|------|----------|
| | EXTH ECOWATT xx RMEC Vx.x | 1x ✓ | | | |
| | PRESSION ...Pa DEBIT ... m3/h | 4x ▼ | ← Écran par défaut (retour automatique à cet écran après 3 minutes sans appui touches). | | |
| | CONFIGURATION SYSTÈME | 1x ✓ | | | |
| Étape 1 Accès au niveau installateur | CODE D'ACCES : 0000 | 1x ✓ | La valeur à incrémenter clignote | | |
| | CODE D'ACCES : _000 | 1x ▲ | Incrémenter chaque valeur à 1 | | |
| | CODE D'ACCES : 1000 | 1x ✓ | Valider chaque valeur pour passer à la valeur suivante jusqu'à 1111 | | |
| | CODE D'ACCES : INSTALLATEUR | 1x ✗ | Accès au menu principal INSTALLATEUR | | |
| | CONFIGURATION SYSTÈME | 1x ✓ | 4x ▼ | | |
| | 3 - CONFIGURATION VENTIL/MODE | 1x ✓ | 3x ▼ | | |
| | P306 DEBIT MIN INSTALLATION | 1x ✓ | | | |
| | Qmin-INST : XXXXX m3/h | 1x ✓ | Après validation, la valeur clignote | | |
| | Qmin-INST : XXXXX m3/h | ▼ OU ▲ | Régler la valeur souhaitée | | |
| | Qmin-INST : 400* m3/h | 1x ✓ | 1x ✗ | 1x ▼ | *Exemple |
| | P308 DEBIT MAX INSTALLATION | 1x ✓ | | | |
| | Qmaxfois-INST : XXXXX m3/h | 1x ✓ | Après validation, la valeur clignote | | |
| | Qmaxfois-INST : XXXXX m3/h | ▼ OU ▲ | Régler la valeur souhaitée | | |
| | Qmaxfois-INST : 400* m3/h | 1x ✓ | 1x ✗ | 1x ▼ | *Exemple |
| | P310 PRESS MIN INSTALLATION | 1x ✓ | | | |
| | Pmin-INST : XXX Pa | 1x ✓ | Après validation, la valeur clignote | | |
| | Pmin-INST : XXX Pa | ▼ OU ▲ | Régler la valeur souhaitée | | |
| | Pmin-INST : 25* m3/h | 1x ✓ | 1x ✗ | 1x ▼ | *Exemple |
| | P312 PRESS MAX INSTALLATION | 1x ✓ | | | |
| | P-INST (Qmaxfois) : XXX Pa | 1x ✓ | Après validation, la valeur clignote | | |
| | P-INST (Qmaxfois) : XXX Pa | ▼ OU ▲ | Régler la valeur souhaitée | | |
| | P-INST (Qmaxfois) : 38* Pa | 1x ✓ | 3x ✗ | | *Exemple |
| | CONFIGURATION SYSTÈME | 1x ✓ | 8x ▼ | | |
| | 7 - CONFIGURATION SORTIE RELAIS | 1x ✓ | | | |
| | P700 CONFIG RELAIS 2 | 1x ✓ | | | |
| | RELAIS 2 COMMANDE VENTIL | 4x ✗ | Vérification que relais 2 est sur "COMMANDE VENTIL" | | |
| | PRESSION ...Pa DEBIT ... m3/h | ← Écran par défaut (retour automatique à cet écran après 3 minutes sans appui touches). | | | |
| Étape 2 Réglage de la consigne > obligatoire | | | | | |
| | | | | | |
| Étape 3 Vérification sortie relais > obligatoire | | | | | |
| | | | | | |

Annexe Réglage du coffret de report d'alarme



Le strap J2 du coffret de report d'alarme doit rester positionné sur 1 et 2, réglage d'usine permettant que le voyant rouge s'allume quand un défaut est présent et le voyant vert (présence tension) est allumé (fig.1).

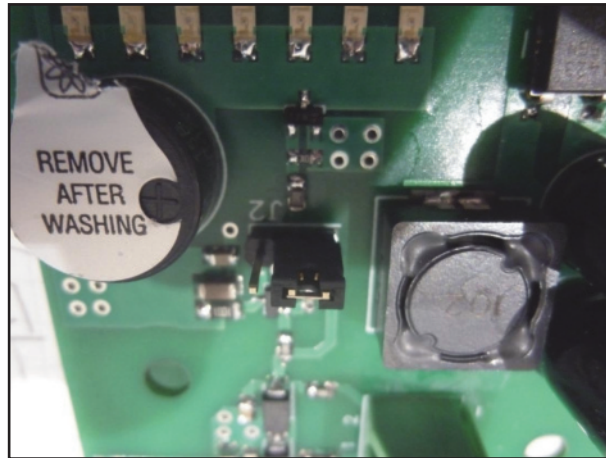

fig.1

Option

Si l'on souhaite activer l'option permettant au voyant rouge de s'éteindre quand un défaut est présent et le voyant vert (présence tension) est allumé, Le strap J2 du coffret de report d'alarme doit rester positionné sur 2 et 3 (fig.2).

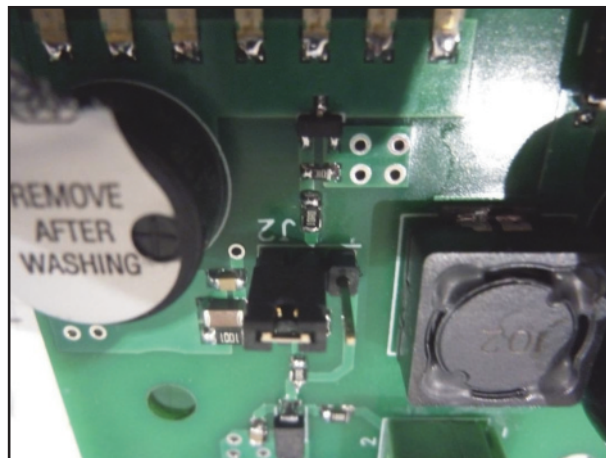

fig.2







www.mvnfrance.com

Document non contractuel. Dans le souci constant d'amélioration du matériel, le constructeur se réserve le droit de procéder sans préavis à toute modification technique.